



REPUBLIQUE DU BENIN



MINISTERE DE L'ENSEIGNEMENT SUPERIEUR ET DE LA
RECHERCHE SCIENTIFIQUE

UNIVERSITE DE PORTO-NOVO

ECOLE NORMALE SUPERIEURE

DOMAINE : SCIENCES DE L'EDUCATION ET DE LA FORMATION

MENTION : Professorat de l'Enseignement Secondaire

SPECIALITE : Histoire-Géographie GRADE : BAPES/Licence

MEMOIRE DE FIN DE CYCLE

Sujet :

Utilisation du téléphone portable et son
impact sur le rendement scolaire des
apprenants au Lycée Béhanzin de Porto-Novo

Presenté par :

AHOUNHOSSE H.

Annick

Sous la direction de :

Dr Toussaint VIGNINO

Maître de conférences des
universités de CAMES

Année académique 2015-2016

Sommaire

Dédicace.....	3
Remerciements.....	4
Sigles et acronymes.....	5
Résumé/Abstract.....	6
Introduction.....	7
Chapitre 1 : Cadres théorique et approche méthodologique	9
1-1-Cadre théorique et conceptuel.....	9
1-2- Approche méthodologique.....	19
Chapitre 2 : Présentation, analyse des résultats et suggestions.....	23
2-1- Cadre géographique de l'étude.....	23
2-2-Présentation et analyse des résultats d'enquêtes.....	27
2-3- Suggestions	42
Conclusion.....	45
Bibliographie.....	46
Webographie.....	48
Liste des tableaux et figures.....	50
Annexes.....	51
Table des matières.....	58

DEDICACE

A

- Ma mère Bai DOSSOU
- Mon feu père Ambroise AHOUNHOSSE

REMERCIEMENTS

Nous voudrions ici témoigner nos sincères reconnaissances à certaines personnes sans lesquelles nous ne saurions réaliser le présent mémoire. Il s'agit de :

- Docteur Toussaint VIGNINO, Maître de Conférences au DGAT/FLASH/UAC qui, malgré ses multiples occupations a accepté de diriger ce mémoire, avec beaucoup de rigueur scientifique ;
- Docteur Edouard KOUTINHOIN, Maître-assistant au DGAT/FLASH/UAC qui a attiré notre attention sur le choix du thème et surtout pour la documentation qu'il a bien voulu mettre à notre disposition ;
- Monsieur Hugues SETON, notre encadreur pendant nos périodes de stage de qualification pédagogique au Lycée Béhanzin, pour sa contribution à notre formation ;
- Tous nos professeurs de l'Ecole Normale Supérieure qui nous ont abreuvée à la source du savoir et m'ont fait goûter aux délices de l'enseignement de l'Histoire et de la Géographie ;
- Toutes les autorités du lycée Béhanzin pour leur franche collaboration ;
- Monsieur Salvador EHO, pour son appui scientifique, ses précieux conseils dans la conduite de cette recherche ;
- Monsieur Eude- Romaric ADJOVI à qui nous devons notre entrée à l'Ecole Normale Supérieure ;
- Géraud Pancrace WINSOU pour tout son appui technique et soutien de diverses natures ;
- Nos frères et sœurs: Victoire, Clarisse, Augustin, Harold, Estelle et Hermann AHOUNHOSSE pour nous avoir toujours motivée à donner le meilleur de nous-même ;
- James SOSSOUKPE et ses parents pour tout ce que nous leur devons ;
- Nos amis de promotion pour l'esprit d'équipe.

Que tous ceux qui, de près ou de loin, nous ont apportée leur soutien et dont nous n'avons pas pu mentionner les noms, reçoivent ici également nos sincères remerciements.

SIGLES E ET ACRONYMES

- APC** : Approche Par Compétence
- APE** : Agent Permanent de l'Etat
- APE** : Association des Parents d'Elève
- BEPC** : Brevet d'Etudes du Premier Cycle
- CAPES** : Certificat d'Aptitude au Professorat de l'Enseignement Secondaire
- CDIP** : Centre de Documentation et d'Information Pédagogique
- CFPEEN** : Centre de Formation des Personnels d'Encadrement de
L'Education Nationale
- DESG** : Direction de l'Enseignement Secondaire Général
- DGAT** : Département de Géographie et d'Aménagement du Territoire
- ENS** : Ecole Normale Supérieure
- GSM** : Global System for Mobile communication
- INFRE** : Institut National pour la Formation et la Recherche en Education
- RGPH** : Recensement Général de la Population et de l'Habitat
- SMS** : Short Message Service (Service de Message Court)
- TIC** : Technologie de l'Information et de la Communication
- TECDEV**: Territoire, Environnement, Culture et Développement
- UPN** : Université de Porto-Novo

Résumé

La question du téléphone portable est un sujet qui défraye la chronique dans le monde scolaire, tant sur le plan international qu'au Bénin. La présente étude vise à montrer l'impact de l'utilisation du téléphone portable sur le rendement scolaire des apprenants au lycée Béhanzin.

Pour mener à bien cette étude, il a été collecté des informations dans les ouvrages consultés dans les bibliothèques et sur l'internet. Ces informations ont été complétées par des investigations sur le terrain auprès des élèves, des enseignants, des membres de l'administration et des parents d'élèves.

Les résultats obtenus montrent que la majorité des apprenants soit 78,94% dispose d'un téléphone portable, 86,66% affirment que leurs parents ne savent pas qu'ils disposent d'un téléphone portable. L'analyse des résultats révèle que 70% des élèves utilisent leur téléphone portable pour des fins de distraction et 58% passent 6 à 8 heures de temps par jour avec leur téléphone. Dans le même sens, les enseignants enquêtés soit 81,25% déclarent que leurs élèves possèdent un mobile et nombre d'entre eux sont distraits au cours. Par ailleurs, le taux de passage en classe supérieure est passé de 59,38% en 2011-2012 à 40,39 % en 2015-2016 à cause de la prolifération du téléphone mobile en milieu scolaire et surtout de son utilisation abusive par les élèves. Face à cette situation, il est important de trouver des solutions idoines pour réduire de façon subséquente l'influence de l'utilisation du téléphone portable sur le rendement scolaire.

Mots clés : Lycée Béhanzin, téléphone portable, milieu scolaire, utilisation abusive, résultat scolaire.

Abstract

The issue of cell phone is a current subject in schools, as world wide as in Benin. This study aims at showing the impact of the use of the mobile phone on the student's performance at "Lycée Béhanzin". To succeed in this work, informations have been collected in some books consulted in libraries and on internet. These informations have been completed by some investigations on the field with students, teachers, schools authorities and student parents.

The results show that most of the students, that is 78,94%, own a cell phone ; 88,66% declare that their parents don't know that they have a cell phone. The analysis of the results reveals that 70% of students use their cell phone for entertainment and 58% spend 6 to 8 hours per day using their phone. In the same order, the teachers investigated, that is 81,25% declare that their students possess a mobile phone and most of them are amused in classes. On the other hand, the rate of students who succeed in going up has decreased from 59,38% in 2011-2012 to 49,39% in 2015-2016 due to the spread of cell phones in schools and especially its wrong use by students. Regarding this situation, it matters to find appropriate solutions to reduce in future the influence of the use of the cell phone on the schools performance.

Key words: Senior Secondary School of Béhanzin, mobile phone, schools, abusive use, school performance

INTRODUCTION

La communication est donc une composante fondamentale dans les relations humaines. En effet, depuis les temps anciens jusqu'à nos jours, pour des besoins de communication, l'homme a toujours développé et utilisé divers moyens comme le tambour, la flûte, la télégraphie, la radio, la télévision et la téléphonie sans fil. Au milieu du XX^{ème} siècle, les progrès de la technologie ont révolutionné le monde de la communication grâce à l'invention en 1973 du téléphone mobile par le docteur Martin Cooper. Dès lors, nous sommes rentrés dans un monde globalisé, marqué par l'avènement des Technologies de l'Information et de la Communication qui ont révolutionné la circulation de l'information et le partage du savoir.

Ainsi, le téléphone portable n'a fait que gagner du terrain et conquérir tous les continents. La téléphonie mobile est utilisée par les adultes dans les milieux de travail ou d'affaires. Selon Mourlhon-Dalies et Collin (1999) c'est le cas aujourd'hui. Cependant, une nouvelle couche de personnes a adopté cette technologie : il s'agit des adolescents et des élèves. Ils manifestent un grand engouement à utiliser le téléphone portable dans leur vécu quotidien. Une étude de Schelmer (2004) avait aussi prouvé que les élèves ne peuvent pas s'en passer, surtout en classe. Il est clair que les dangers qui guettent les jeunes gens à travers leurs téléphones sont issus des effets plus ou moins négatifs de leur usage qui semble immodéré par ceux-ci. Cette remarque a été faite par Dupon et Legendre quand ils relèvent que : « le téléphone a aussi mis en évidence des dérives avérées et potentielles en matière d'éthique. »

Selon les informations fournies par Bénin Télécom SA, il a été constaté que les premiers portables GSM se sont installés au Bénin entre 2000 et 2006. A cette période 7,5% seulement des béninois avaient un téléphone portable. Ces dernières années, on note une évolution fulgurante de la téléphonie mobile à un point où les collèges et lycées n'ont pu se mettre à l'abri. Le téléphone portable est un moyen moderne de communication et de recherches. Mais son utilisation ne cesse de prendre d'ampleur dans le milieu scolaire. C'est dans ce sens que Rondeau (1997) note que « Les jeunes sont plongés plusieurs heures par jour dans un univers d'images souvent très violentes, et rarement éducatives...qui les transforment graduellement en consommateurs passifs de sensations, d'images et de sons » . L'on pourrait dire que le téléphone portable est

comme un couteau à double tranchant, pouvant être à la fois bénéfique et nuisible, déterminant la vie des jeunes sur le plan comportemental et cognitif.

A l'image des élèves des lycées et collèges du Bénin, les apprenants du lycée Béhanzin utilisent le téléphone portable qui est devenu un instrument incontournable comme la télévision. Ils ne s'en séparent presque plus et l'utilisent même pendant les heures de cours ; ce qui les empêche de se concentrer sur leurs études. Par conséquent, l'usage abusif de cet outil de communication par les élèves inquiète plus d'une personne parce qu'il ne peut être sans conséquences sur la vie des apprenants. C'est dans le but de remédier à ce phénomène que la présente étude intitulée « Utilisation du téléphone portable et son impact sur le rendement scolaire des apprenants au lycée Béhanzin de Porto-Novo » a été menée.

Le présent mémoire comporte deux chapitres. Le premier chapitre présente le cadre théorique, conceptuel et l'approche méthodologique de l'étude et le second chapitre est consacré à la présentation du cadre géographique, des résultats d'enquête, des analyses et fait cas des problèmes relevés ainsi que les suggestions faites pour les pallier.

CHAPITRE I : CADRES THEORIQUE ET APPROCHE METHOLOGIQUE

Ce chapitre prend en compte le cadre théorique et la démarche méthodologique adoptée.

1-1 CADRE THEORIQUE ET CONCEPTUEL

Cette partie présente la problématique du sujet, les hypothèses de recherche, la revue de littérature et la clarification des concepts se rapportant au thème.

1-1-1 Problématique

Le monde moderne est marqué par des progrès remarquables dans les domaines des sciences et techniques. Depuis ces trente dernières années, la technologie s'est développée à un rythme exceptionnel touchant tous les secteurs d'activités de la vie humaine et les outils tels que l'ordinateur, la téléphonie mobile et l'internet sont désormais intégrés à notre quotidien. Ce développement spectaculaire des TIC a poussé le penseur Wiener (1994) à parler de "société de l'information" pour désigner le type de société qui s'est établi dans le monde post-moderne. D'un bout à l'autre de la planète, aujourd'hui, les humains peuvent utiliser l'un de ces outils pour s'informer et communiquer sans avoir à se déplacer. Parmi ceux-ci, le téléphone portable est le média de communication le plus accessible que chacun utilise en fonction non seulement de ses intérêts et de ses moyens mais aussi et surtout de sa capacité à pouvoir effectuer des appels, à envoyer des messages et à aller sur l'internet.

Le téléphone mobile a connu une croissance exponentielle en Afrique subsaharienne. Le Bénin, à l'instar de beaucoup d'autres pays n'a pas échappé à ce phénomène de révolution mobile. Le téléphone portable est devenu un véritable phénomène social à l'heure de la mondialisation. Dans les rues, au marché, dans les lieux de cultes et surtout dans les lycées et collèges, on observe des jeunes adolescents avec leurs portables à des fins diverses. Autant son utilité est considérable, autant le sont les fâcheuses conséquences qu'il crée dans les milieux socioprofessionnels et scolaires. Dans ce sens, Heurtin(1997) fait remarquer que les jeunes sont totalement obnubilés par leurs téléphones portables et vu leur très jeune âge, ils ont souvent de difficultés à faire la différence entre les moments où il leur est très avantageux et les moments où ils doivent le ranger.

Ainsi, tout comme les autres secteurs socioprofessionnels de la vie, les établissements scolaires sont envahis par les téléphones portables depuis quelques décennies. L'utilisation de cet outil en milieu scolaire se fait de façon abusive et se caractérise entre autres par la perturbation des cours et la communication directe des parents avec leurs enfants (Sanou, 2012). De ce fait, le phénomène du téléphone portable est devenu un véritable fléau qui perturbe énormément les cours. Quand les portables sonnent en classe, cela interrompt le fil des idées du professeur et distrait les autres élèves (Sidibé2009). Le mode habituel de communication par téléphone au sein des jeunes élèves est le SMS. Or, Lienard (2005) a démontré que le langage SMS dont font fréquemment usage les élèves contribue beaucoup à l'effondrement de leur niveau en orthographe, en grammaire et parfois aussi à l'indigence du vocabulaire.

Occupant les apprenants plus que les études, le téléphone portable est aujourd'hui l'une des sources d'inculture et d'échec en milieu scolaire. Au cours, à la maison, dans les rues, dans le lit, la journée, et surtout tard dans la nuit, c'est le téléphone portable (Fize 1997).

Au Bénin, malgré les dispositions prises par la Direction de l'Enseignement Secondaire Général (DESG) à travers l'article 10 du règlement intérieur des établissements d'enseignement à régime d'externat pour interdire l'utilisation du téléphone portable dans les collèges et lycées du Bénin, force est de constater que certains élèves continuent toujours d'utiliser leurs téléphones portables dans les établissements et aux abords des établissements. Ils développent des stratégies et manœuvres pour détourner les impératifs de l'administration et s'inventent des manières propres pour continuer dans cet univers prescrit (De Certeau 1980).

Pour preuve, le quotidien "Le Matin" n° 1052 du 19 Mars 2012 avait relaté qu'en dépit de cette interdiction, force est de constater que certains élèves font usage de leur téléphone dans les quatre murs des lycées et collèges. C'est ce qui fait penser que la proscription de la téléphonie mobile dans les établissements scolaires est très loin de convenir aux apprenants des lycées et collèges du pays.

Par ailleurs, l'utilisation du téléphone portable en milieu scolaire a littéralement contribué à changer le comportement des apprenants. Ceci risque de constituer un handicap à l'atteinte de l'objectif de l'APC qui est de former un citoyen de type nouveau, en phase avec les réalités socio-politiques et économiques de son pays et capable de se prendre en charge. Les rendements en classe et les résultats aux divers

examens ne sont pas reluisants. Dans ce sens, les spécialistes des sciences de l'éducation et autres acteurs des mass media se sont intéressés à la question pour mettre en exergue les raisons qui expliquent cet état de chose.

Ainsi, dans la recherche des causes justifiant la baisse de niveau et les échecs massifs en milieu scolaire, précisément aux différents examens nationaux, figurent l'usage abusif du téléphone portable par les apprenants.

Le lycée Béhanzin n'échappe pas à ce constat. Dès lors se posent quelques questions par rapport à l'impact du téléphone portable sur le rendement scolaire des apprenants. Il s'agit essentiellement de savoir :

- quelle est l'ampleur des différentes utilisations faites du téléphone portable au lycée Béhanzin ?
- existe-t-il un lien entre l'utilisation du téléphone portable et le rendement des apprenants ?
- quelles mesures peut-on prendre pour régler l'influence de l'utilisation abusive du téléphone portable sur le rendement des apprenants ?

Pour répondre à ces questions, des hypothèses ont été émises et des objectifs fixés.

1-1-2 Hypothèses de travail

Trois hypothèses fondent la présente étude. Celles-ci se présentent comme suit :

- les apprenants du lycée Béhanzin utilisent le téléphone portable à l'intérieur de l'établissement ;
- l'utilisation du téléphone portable a un impact sur le rendement scolaire ;
- des pistes de solutions sont possibles pour réduire l'influence de l'utilisation du téléphone portable sur le rendement scolaire.

Des objectifs ont été fixés pour vérifier ces hypothèses.

1-1-3 Objectifs de recherche

L'objectif global de ce travail est de montrer l'impact qu'a l'utilisation du téléphone portable sur le rendement des apprenants.

De façon spécifique, il s'agit :

- d'apprécier les différentes utilisations faites du téléphone portable sur le rendement scolaire des apprenants du lycée Béhanzin ;
- d'évaluer l'impact de l'utilisation du téléphone portable et le rendement des apprenants du lycée Béhanzin ;
- de faire des suggestions pour réduire l'influence de l'utilisation abusive du téléphone portable sur le rendement des apprenants.

1-1-4 Revue de littérature

Toute recherche scientifique s'alimentant toujours des écrits existants, la revue de littérature a permis de prendre connaissance des productions scientifiques et littéraires en rapport avec le sujet de recherche. Autrefois qualifié de phénomène nouveau, le téléphone portable continue de gagner tout simplement du terrain avec ses avantages et ses corollaires. Les préoccupations se focalisent aujourd'hui autour de son usage par les élèves et son impact sur le rendement scolaire de ces derniers. Il convient de rappeler qu'il existe très peu d'études ayant abordé la problématique de l'usage du téléphone portable et de son impact sur le rendement des élèves. Cependant, un certain nombre de documents existent sur le sujet.

Ainsi, Morin (2011) pense que la téléphonie mobile peut-être un objet d'éducation. A cet effet, il affirme que les enseignants devront passer outre leur peur de se faire filmer ou bien de se faire déranger par une sonnerie du téléphone en plein cours. Au lieu de ça, ils devront en profiter pour enseigner aux jeunes les avantages et les bonnes façons d'utiliser un téléphone mobile. Il souligne également qu'il faudrait éduquer les jeunes à son usage responsable.

De même, Manceron (2009) fait remarquer que le téléphone portable est très utile et a souvent prouvé sa grande valeur en cas d'urgence. L'interdire complètement serait

probablement une erreur, mais il est inconcevable que des élèves du primaire et du secondaire se promènent en tout temps et en tout lieu avec le téléphone mobile.

Georges (2006) a abondé dans le même sens indiquant les avantages de la téléphonie mobile en milieu scolaire avant de faire cas de ses multiples insuffisances. Il a souligné que la téléphonie mobile offre aux élèves des possibilités de distractions et des fonctions d'écoute de la musique (vidéo ou audio) de la radio, de prise de photo. Les élèves s'en servent pour informer les parents en cas d'urgence. Il fait économiser du temps et réduit considérablement les distances entre parents et élèves ne vivant pas dans la même localité.

Wart (2014) montre de son côté que l'usage du téléphone portable dans les écoles est une nécessité. Pour lui, l'utilisation de cet outil doit être appuyée par une bonne stratégie d'intégration et peut donc s'avérer être un matériel d'apprentissage et d'organisation indispensable. La téléphonie mobile permettrait aux élèves de s'approprier de nouveaux savoirs. Plus loin, il fait remarquer que les réseaux sociaux constituent une plateforme interactive permettant aux élèves et aux professeurs d'échanger des informations, de partager des documents, de travailler...

Cependant, outre l'utilité du portable pour les apprenants, maintes études montrent que son usage présente bien des limites.

Quant aux méfaits de l'utilisation des téléphones portables par les élèves en milieu scolaire, Hassan (2010) montre que l'usage irrationnel de ces outils modernes de communications en milieu scolaire s'avère un facteur de perturbation des cours dispensés par les enseignants à travers des sonneries intempestives des appareils des apprenants. Aussi souligne-t-il, que la manie qu'ont acquise les élèves dans l'abréviation fantaisiste et peu académique des mots en concevant les messages électroniques (SMS) contribue énormément à leur baisse de niveau. En outre, il trouve que les appareils téléphoniques portatifs sont utilisés par ces derniers comme de moyens de fraudes ou tricherie lors des évaluations en classes et des épreuves d'examens et concours.

De son côté Brun (2000) fait ressortir qu'un autre obstacle suscité en milieu scolaire par l'usage abusif des téléphones portables par les élèves est la gestion illégale et intolérable des images photographiques ou audio-visuelles (vidéos amateurs) prises en

filmant leurs camarades sans leur consentement. Il conclut sa recherche en mettant en relief les dangers ou entraves que constitue l'utilisation immodérée en milieu scolaire des téléphones portables qui, aux côtés des maux tels que la migraine, la dépression, l'anxiété, les troubles de mémoire, de comportement, de la cognition, du sommeil, de la fatigue (...) engendrent des dysfonctionnements de notre système éducatif tant décriés.

Pour Jean-Martin (2014) les téléphones portables n'ont pas leur place dans les écoles. Ils exposent l'apprenant lui-même à un manque de concentration : accroît sa dépendance vis-à-vis du portable et dérange les professeurs dans le déroulement du cours. Dans la même optique, il a démontré que la téléphonie mobile est parfois utilisée par les élèves comme moyens de fraudes lors des évaluations d'étapes ou d'examens nationaux.

Selon Hounsa (2010) l'usage du téléphone portable par les apprenants n'a pas que pour conséquence de les éloigner des cahiers de cours. Cela influence également leur niveau de langue car ils ne font plus la distinction entre leurs téléphones, les cahiers de cours et les feuilles de composition. Les abréviations dans les SMS téléphoniques sont souvent ramenées sur les copies de composition.

Pour Sama (1998) le portable a changé le comportement des élèves, a accentué les actes d'indiscipline et crée un dysfonctionnement dans les relations famille- école. Or une bonne communication et une relation de confiance entre l'école et la famille sont nécessaires pour la bonne marche de la vie scolaire. Il note que dans la plupart des ménages, l'on constate que les enfants développent une mauvaise conduite qui les amène à focaliser leur attention sur les « machines à communiquer » telles que le téléphone portable, l'IPad ou le laptop (ordinateur portable), bafouant l'autorité de leurs parents à l'égard desquels ils se montrent « *très insolents* ». Cela influe négativement sur les apprentissages scolaires, puisqu'ils « *ne parviennent pas à réviser normalement leurs cours* ».

Dans un article intitulé « *L'ère technologique emballe les enfants, mais...* », le journal Le Citoyen N°39 du 25 Mai au 2 Juin 2014, sous la plume de Olivier Nanassoum, analyse les bienfaits et surtout met en relief les méfaits que les TIC produisent en milieu jeune. Pour le rédacteur de cet article, « *la technologie est sans*

*doute un des atouts de nos jours mais elle est une arme à double tranchant. Paradoxalement, elle permet d'avoir accès à la connaissance, à l'information en un temps record, mais isole aussi les enfants de leurs parents, des membres de la famille, etc.». Tout en reconnaissant les avantages éducationnels majeurs qu'offrent les TIC pouvant être profitables aux jeunes gens, le journaliste dudit hebdomadaire s'appesantit sur les comportements extravagants, peu orthodoxes qu'on pourrait appeler les tares ou déviances sociales suscitées chez les adolescents à travers leur usage des outils modernes de communication. Pour le journaliste, les TIC sont des obstacles qui bloquent la communication entre les enfants et leurs parents au lieu de les rapprocher et permettre les échanges divers entre eux, ce qui crée de nos jours une fracture sociale. Enfin, il fait observer que les adolescents, dans les rues affichent un comportement bizarre, les mains chargées des téléphones qu'ils manient sans discontinuer : « *D'autres ont les yeux rivés sur les écrans de leurs téléphones portables et monologuent en marchant. On aurait dit avoir affaire à des fous ou des malentendants.* » Il conclut son article en invitant les parents à se méfier des TIC, en assurant leur devoir d'éducation envers leurs progénitures pour leur éviter d'aller à vau-l'eau, car « *plus on avance en matière de technologie, moins les enfants ont les pieds sur terre.* »*

Tous ces ouvrages et travaux de recherche ont abordé la question du téléphone portable en milieu scolaire. Ils présentent donc tous un intérêt pédagogique certain. Néanmoins aucun de ces travaux n'a encore mis l'accent sur le domaine d'investigation de ce travail dont le libellé est : « Utilisation du téléphone portable et son impact sur le rendement scolaire des apprenants au lycée Béhanzin de Porto-Novo».

1-1-5 Définition de concepts

Dans le processus de réalisation de ce travail, il paraît opportun de clarifier certains concepts afin de circonscrire le champ sémantique du thème étant donné que les mots n'ont de sens que par rapport au contexte de leur emploi.

❖ Effet :

L'effet est d'après le Dictionnaire Larousse 2014, une « action qu'une personne exerce sur une autre (ascendance, autorité, emprise, poids, puissance) ». C'est aussi « l'action

qu'une chose exerce sur quelqu'un ou sur quelque chose d'autre ». C'est donc l'impact, l'influence, la répercussion.

Pour adapter cette assertion au contexte de cette étude, on dira que les effets, ce sont l'ensemble des répercussions, impacts ou portées que les TIC exercent sur la conscience ou la personnalité et les aptitudes intellectuelles de leurs jeunes usagers. C'est plus généralement les influences perverses ou bénéfiques que des phénomènes sociaux, culturels, politiques, scientifiques, technologiques, etc. produisent sur le corps social, modifiant positivement ou négativement les attitudes, pensées, comportement et personnalité des individus. C'est à ce dernier sens que se rapporte cette étude dans la mesure où on désire mesurer ou évaluer les influences perverses que produisent les moyens technologiques modernes de communication, de culture, d'apprentissage usuel (TIC, Internet, téléphones portables entre autres) sur le rendement des apprenants en milieu scolaire.

❖ **Téléphone portable :**

C'est un téléphone sans fil, autonome avec un centre de communication auquel sont rattachées les stations de base qui sont reliées entre elles par des faisceaux hertziens. Il est aussi défini comme un téléphone radio qui permet d'établir une communication entre deux abonnés mobiles ou entre un abonné mobile et un abonné fixe.

Dans l'esprit de cette étude, le téléphone portable est un appareil mobile qui n'est relié à aucun fil et qui permet de communiquer partout où il y a un réseau de téléphonie mobile, de tout lieu couvert par un réseau et en tout temps avec des interlocuteurs.

Il a plusieurs dénominations : téléphone mobile cellulaire, téléphone cellulaire, téléphone portable ou tout simplement portable ou cellulaire. Dans un langage familier des enfants le désignent par « phone ». Initialement, il était uniquement limité à émettre et à recevoir des appels. Mais depuis plusieurs années déjà, il permet de transmettre des textes (SMS), des images et des vidéos et est aussi muni d'appareil photo, d'enregistreur de sons, de bande FM et de télévision. Il permet aussi d'accéder à Internet.

❖ **Langage SMS :**

Le terme vient de l'anglais « Short Message Service » qu'on peut traduire en français par « messages textuels brefs ». Selon Cougnon (2010), le langage « SMS »

est une manière d'écrire qui modifie les caractéristiques orthographiques et grammaticales d'une langue.

❖ **Milieu scolaire ou environnement scolaire :**

Selon "Le Nouveau Petit Robert" (2003), le milieu est, d'une part, l'« ensemble des objets matériels, des êtres vivants, des conditions physiques, chimiques, climatiques qui entourent et influencent un organisme vivant » d'autre part, c'est l' « entourage matériel et moral d'une personne ». C'est aussi le « groupe social où vit une personne.»

Selon le rapport général de la première conférence annuelle de l'enseignement secondaire (2009, p.11), « Rapporté au système éducatif, l'environnement pourrait se définir comme l'ensemble des éléments objectifs et subjectifs qui constituent le cadre de vie d'un établissement ». Selon la même source, en établissant un parallèle entre ces différentes définitions, deux orientations se dégagent : « La première s'intéresse aux éléments extérieurs à l'établissement scolaire ayant un impact sur le fonctionnement et la qualité de la vie au sein de l'établissement ; la deuxième, quant à elle, se préoccupe uniquement de facteurs endogènes, c'est-à-dire l'ensemble des éléments constitutifs de la vie scolaire ».

Dans le cadre de cette recherche, le milieu scolaire peut se définir comme le cadre d'étude ou d'apprentissage de l'élève. C'est aussi tout espace clos ou ouvert (à même d'influencer son éducation, son apprentissage) où il passe un temps de la journée : le domaine scolaire, la salle de classe, la salle de lecture ou de documentation, le laboratoire, le réfectoire.

❖ **Rendement scolaire :**

Pour le Dictionnaire Dicos encarta(2009), c'est : « *le résultat effectif d'un travail dans un temps donné* ».

Pour le Dictionnaire encyclopédique de l'éducation et de la formation (2005), c'est: « *le rapport entre le temps que quelqu'un passe à faire un travail, l'effort qu'il fournit et le résultat obtenu* ». On comprend donc par rendement scolaire le pourcentage de réussite ou de redoublement du projet ou des objectifs fixés.

Gbédé (2001) définit le rendement scolaire comme: « *l'ensemble des différents types d'évaluations auxquelles l'élève peut être soumis à une période donnée* ».

Dans ce contexte, le rendement scolaire désigne l'évaluation des connaissances acquises dans le cadre scolaire ou universitaire. Un étudiant/ apprenant ayant un bon rendement scolaire est celui qui a des notes positives aux examens ou contrôles, ou évaluations ponctuelles ou évaluations semestrielles d'études qu'il fait tout au long de l'année scolaire.

Autrement dit, le rendement scolaire sert à mesurer les capacités de l'élève, tout en révélant ce qu'il a appris au cours du processus formatif. La capacité de l'élève à répondre aux attentes éducatives est également mise en cause. Dans ce sens, le rendement scolaire est associé à l'aptitude. De même, plusieurs facteurs ont une incidence sur le rendement scolaire à savoir la difficulté propre à certaines matières, des programmes éducatifs assez étendus et complexes.

❖ **Apprenant :**

Le Dictionnaire historique de la langue française (Robert, 1992) nous apprend que le mot élève a d'abord désigné « une personne instruite dans un art par un maître », avant de se rapporter à « un enfant qui reçoit l'enseignement d'un établissement scolaire ». Sous la plume des didacticiens- ne serait-ce que pour éviter de trop nombreuses répétitions-le terme élève est utilisé en référence à l'inscription scolaire. Celui d'apprenant a sans doute comme avantage d'introduire une symétrie avec « enseignant » et d'insister sur l'activité considérée comme centrale dans la relation pédagogique-didactique (mais sans la spécifier disciplinairement). C'est donc dans cette logique que le terme « apprenant » est plus courant de nos jours dans le vocabulaire actuel des praticiens des sciences cognitives. En définitive, c'est le sujet apprenant. Il constitue un maillon important dans la relation pédagogique, le centre de réflexion et de l'action du professeur.

1-2 APPROCHE METHODOLOGIQUE

La méthodologie utilisée pour la présente étude prend en compte la collecte des données, le traitement et l'analyse des résultats.

1.2.1- Collecte de données

La collecte des données consiste en la recherche documentaire et les travaux de terrain.

1.2.1.1- Données collectées

Les types de données collectées sont relatifs aux modes et conditions d'utilisation du téléphone portable par les apprenants d'une part, puis d'autre part à son impact sur leur rendement et les dispositions prises par les autorités en charge de l'éducation pour réguler son usage en milieu scolaire.

1.2.1.2- Recherche documentaire

La recherche documentaire est un art qui fait évoluer la science et conduit à l'élaboration de nouvelles théories. Conscient que pour bâtir du solide et durable, il faut s'appuyer sur les vestiges du passé, il a été recensé quelques écrits se rapportant au thème d'étude. Dans le cadre de cette étude, différents centres de documentation ont été visités. Le tableau I fait la synthèse de la recherche documentaire.

Tableau I : Synthèse de la recherche documentaire

Centre de documentation	Nature des documents	Types d'informations recueillies	Etat et qualité des informations
Bibliothèque de l'ENS/P.N	Mémoires, Thèses	Informations relatives à l'utilité des TIC et de leur influence sur les apprenants en milieu scolaire	Informations récentes, intéressantes qui cadrent avec le sujet d'étude

TECDEV/ONG	Mémoires (de maîtrise, BAPES, CAPES), Articles	Informations liées à l'usage du téléphone portable dans les lycées et collèges	Informations récentes et intéressantes
CDIP/INFRE-CFPEEN de Porto-Novo	Livres, Rapports, Mémoires, Revues, Articles, Dictionnaires	Informations générales sur l'impact du téléphone sur le rendement scolaire des apprenants	Informations peu récentes mais utiles
Internet	Articles, Revues, Mémoires et Thèses	Informations disponibles ayant rapport au sujet de recherche	Informations riches et variées

Source : Enquête de terrain, Lycée Béhanzin, juin 2016

1.2.1.3- Travaux de terrain

Les travaux de terrain se sont déroulés au Lycée Béhanzin de Porto-Novo. Ils ont permis de recueillir des informations auprès de la population-cible à savoir : les apprenants, les enseignants et les membres de l'administration, ainsi que les membres du bureau de l'Association des Parents d'Elèves.

✓ Techniques et outils de collecte de données

Un appareil photo numérique et trois techniques que sont : l'enquête par questionnaire, l'entretien et l'observation ont été utilisés. En ce qui concerne l'entretien, il a été organisé à l'endroit des surveillants du lycée et certains membres de l'Association des Parents d'Elèves, et ce, grâce à un guide conçu préalablement. A chacune de ces techniques, est associé un outil précis à savoir, deux questionnaires d'enquête (l'un à l'endroit des apprenants et l'autre à l'endroit des enseignants) et la grille d'observation. Les modèles de ces outils sont mis en annexes.

✓ Populations-cibles

La présente réflexion est un travail de recherche en éducation. C'est pour cette raison qu'il est retenu comme cible essentielle les élèves du premier cycle, les professeurs, les surveillants et les parents d'élèves.

✓ Echantillonnage

Pour recueillir des informations relatives à l'utilisation du téléphone portable et de son impact sur le rendement scolaire, un échantillonnage a été réalisé au niveau des apprenants et des professeurs suivant la formule de Beau et Marien (2003).

$$n = N \times 400 / N + 400$$

Avec n la taille de l'échantillon

N = effectif total de la population, ici les apprenants (1535).

$$n = 1535 \times 400 / 1535 + 400$$

$$n = 317,31 \text{ soit } n \approx 317.$$

❖ Au niveau des enseignants

$$n' = N \times 400 / N + 400$$

Avec n' la taille de l'échantillon

N = effectif total de la population, ici les enseignants (150).

$$n' = 150 \times 400 / 150 + 400$$

$$n' = 109,09 \text{ soit } n' \approx 109.$$

Mais compte tenu de la période peu favorable du déroulement des enquêtes et du temps disponible pour le faire, il n'a été possible d'enquêter que 190 apprenants répartis dans les classes du premier cycle et 80 enseignants du Lycée Béhanzin. En plus des apprenants et des enseignants, les trois surveillants du Lycée ont été essentiellement enquêtés ainsi que 02 membres du bureau des parents d'élèves (le président et le secrétaire). Le tableau II présente l'effectif des enquêtés.

Tableau II : Récapitulatif de l'échantillonnage

Population cible	Effectifs de la population cible	Echantillon	Effectif Enquêté	Pourcentage de récupération (%)
Elèves	1535	317	190	59,93

Enseignants	150	109	80	73,39
Membres du bureau de l'APE	12	2	2	100
Surveillants	03	03	3	100
Total	1700	431	275	63,80

Source : Résultats d'enquête de terrain, Juin 2016

1.2.2- Déroulement des enquêtes et dépouillement

Pour mener les enquêtes, nous nous sommes rendue au lycée Béhanzin avec les outils d'enquête (questionnaire d'enquête des apprenants des classes du premier cycle, questionnaire d'enquête des enseignants, et un guide d'entretien à l'endroit des surveillants et des parents d'élèves) pour rencontrer les personnes concernées.

➤ Administration des questionnaires

Deux modèles de questionnaires ont été élaborés. Un à l'endroit des apprenants et l'autre pour les enseignants du lycée. Les questionnaires ont été ensuite distribués selon les cibles. Les enseignants ont disposé de trois jours à compter de la date de réception pour y répondre. En ce qui concerne les apprenants, certaines questions ont fait l'objet d'explication sur les résultats attendus d'eux avant qu'ils ne disposent du questionnaire. Ils ont été répartis dans des salles où les fiches du questionnaire ont été remplies sur place.

➤ Observation directe

La technique d'observation directe a été choisie parce que toute enquête sur une communauté nécessite un contact avec cette dernière afin de mieux s'imprégner de ses réalités. C'est d'ailleurs une base initiale très importante pour cette recherche. Elle a amené à observer le comportement et la réaction des élèves en salles, dans la cours du lycée et parfois sur les différentes rues menant vers le collège surtout quand ils sont avec leurs portables. Les observations ont été faites tout au long du stage effectué au lycée Béhanzin du 07 Mars au 03 mai 2016.

1.2.2-1 Dépouillement des fiches d'enquêtes, traitement et analyse des données

Pour traiter les informations recueillies après les enquêtes de terrain, un dépouillement minutieux des fiches d'enquêtes a été fait selon un tableau récapitulatif préétabli en

fonction des questions posées. Les questions fermées ont été évaluées en considérant l'effectif total enquêté et la nature de l'information. Quant aux questions ouvertes, il a été fait de chacune, une analyse du contenu. Ces informations présentées sous forme de tableaux synthèses et de graphiques, ont aidé dans l'appréciation des données recueillies et dans la vérification des hypothèses émises dans la présente étude. Enfin, les logiciels Word et Excel ont été respectivement utilisés pour la saisie des textes, le traitement des données, l'élaboration des graphes, des tableaux et le logiciel MapInfo pour la réalisation des cartes.

CHAPITRE II : PRESENTATION DU CADRE GEOGRAPHIQUE, ANALYSES DES RESULTAS D'ENQUETE ET SUGGESTIONS.

Dans ce chapitre, il s'agira d'une part, de présenter le cadre géographique de notre étude, d'analyser simultanément les résultats obtenus par objectif de recherche, et d'autre part, de faire des suggestions pour corriger les problèmes relevés en vue d'une utilisation efficiente du téléphone portable en milieu scolaire.

2-1- CADRE D'ETUDE

Le cadre d'étude prend en compte la localisation du lycée Béhanzin dans la commune de Porto-Novo, ses éléments physiques et les autres acteurs de l'éducation au sein de cet établissement.

2-1-1- Localisation du cadre d'étude

Située au sud-est du Bénin à trente kilomètres de Cotonou, la ville de Porto-Novo se localise entre 6°27' et 6°33' de latitude nord et entre 2°35' et 2°37' de longitude est. Elle est limitée au Nord-est par la commune d'Avrankou, au Nord-Ouest par la commune d'Akpro-Misséré ; au Sud par la lagune qui porte son nom, au Sud-ouest par les Aguégus et à l'Est par la commune d'Adjarra. La ville de Porto-Novo couvre une superficie de 52km² soit 0,05% du territoire national. Elle est construite sur le plateau de Porto-Novo-Pobè d'altitude moyenne de 100 mètres et un sol ferrallitique dans un climat béninien (subéquatorial) à quatre saisons (ADAM et BOKO, 1993). La végétation naturelle primaire est inexistante. Elle a abrité à partir de 1893 le siège de l'administration coloniale française au Dahomey et de ce fait, on y retrouve les premiers établissements tant commerciaux qu'administratifs. Avec une densité de 1.985 habitants/km² on compte un effectif total de 264.320 habitants dont 138.304 femmes. Le taux d'accroissement annuel de la population est de 1.5%. (Résultat provisoire Recensement Général de la Population et de l'Habitat 4, Juin 2013). Ceci contribue à une légère augmentation des effectifs dans l'établissement chaque année. Le Lycée Béhanzin se trouve dans le troisième arrondissement de la ville de Porto-Novo. La carte ci-dessous illustre mieux la situation géographique du Lycée dans la ville de Porto Novo.

La figure I présente la situation géographique du lycée Béhanzin dans la commune de Porto-Novo.

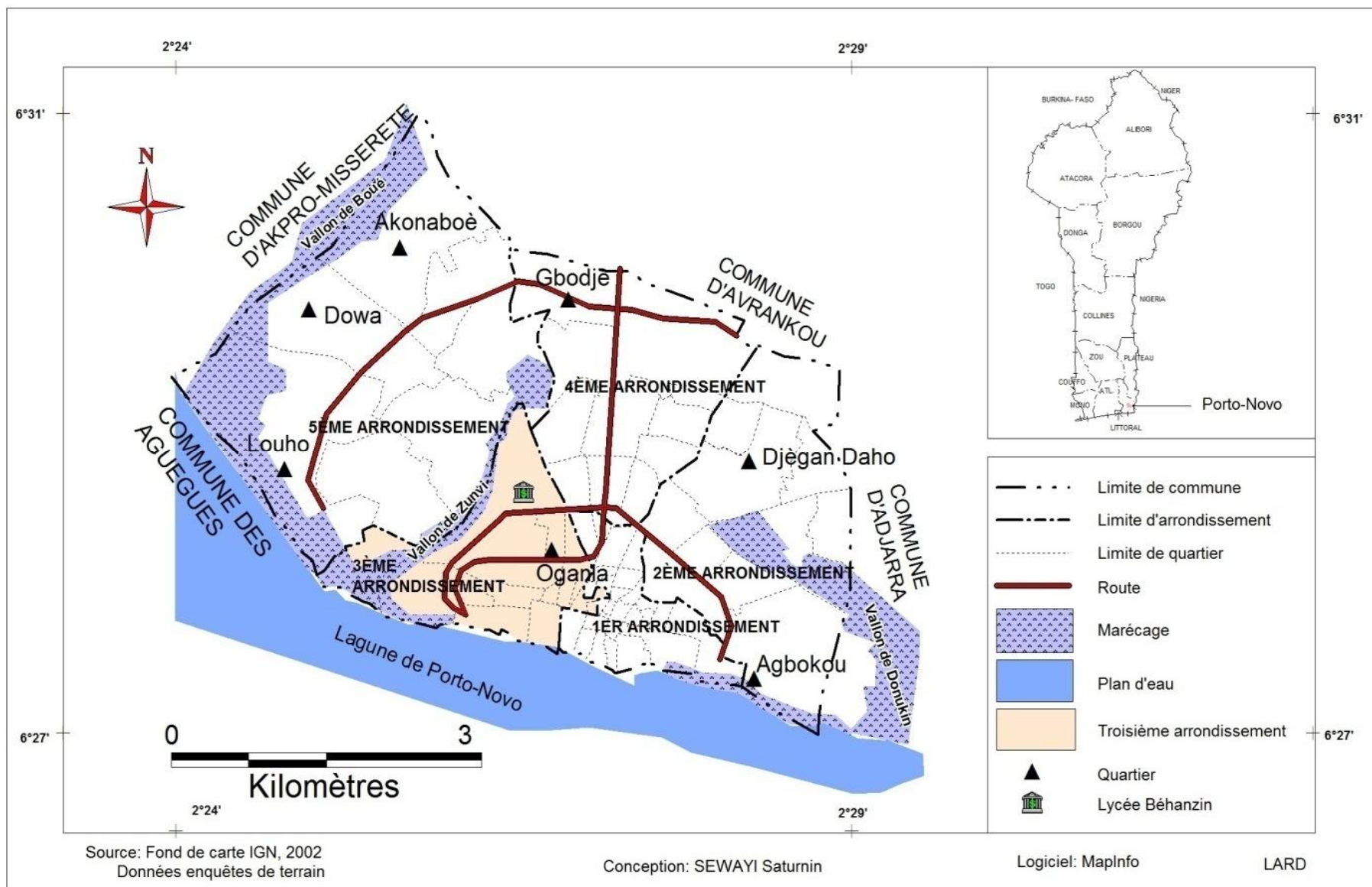

Figure 1 : Situation géographique du lycée Béhanzin

2-1-2- Grands traits physiques

Le Lycée Béhanzin est localisé dans le troisième arrondissement de la commune de Porto-Novo, précisément installé dans la zone administrative de DJASSIN Daho. Il fait face au stade Charles de Gaulle et au camp militaire Bio-Guerre I au Sud, puis est limité au Nord par l'Ecole Normale Supérieure, à l'Est, par le cimetière de la ville et le camp militaire Bio Guerre II. Il s'ouvre sur le quartier Avakpa-Kpodji et bénéficie des caractéristiques de la ville de Porto-Novo.

2-1-3- Plan du lycée Béhanzin

Le lycée Béhanzin est implanté sur un site, une forêt sacrée de la collectivité MIGAN initialement de 18 hectares. Les premiers bâtiments érigés sur ce site et mis en service depuis 1949, ont 67 ans et sont en dégradation très avancée. Il s'agit du bâtiment central, du bloc administratif, des laboratoires SPCT/SVT, de la résidence des membres de l'administration, du réfectoire, du magasin, de l'infirmerie, de la salle des fêtes (ancien dortoir "J" des élèves de 6^{ème}), de l'aire de jeux et du terrain de Sport. La maison blanche qui avait été le Centre d'Enseignement Supérieur Section Science et ancêtre de l'actuelle Faculté des Sciences et Techniques (FAST) de l'Université d'Abomey-Calavi, a 50 ans. Les dortoirs "J" et "K" et les autres bâtiments abritant des salles de classes sont tout aussi vieux. Même si ces bâtiments ont été réfectionnés lors du centenaire du Lycée, leur état vétuste n'est plus à démontrer.

Le plan suivant montre aisément la disposition des bâtiments du lycée.

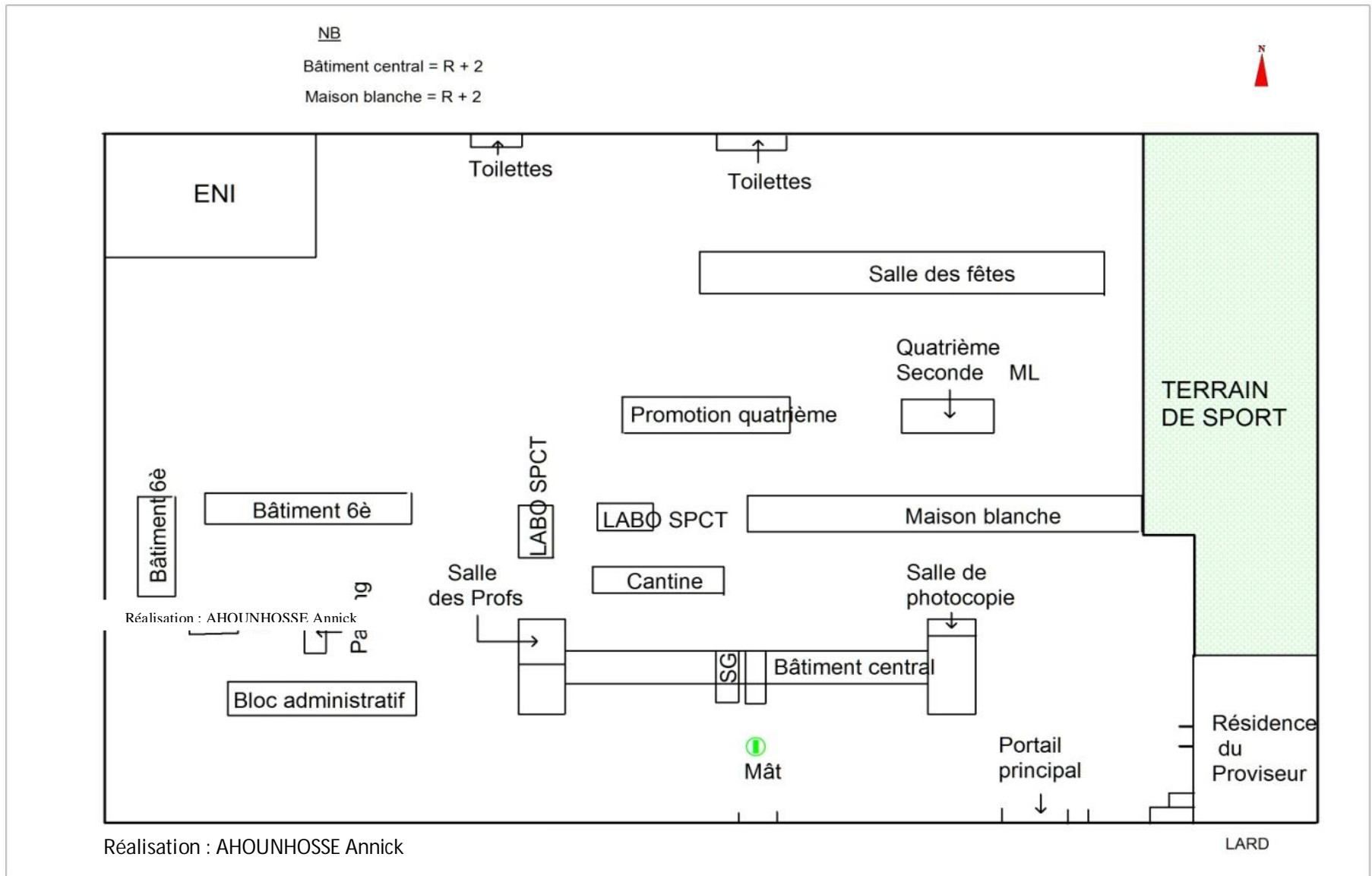

Figure 2 : Plan détaillé du lycée Béhanzin

2-1-4- Historique et acteurs de l'établissement

Créé en février 1913 dans le but d'instruire une minorité, former des cadres autochtones, dégager une élite capable de collaborer à l'œuvre civilisatrice et conquérante de l'Occident, naquit la première école sous le nom de l'Ecole Normale Indigène en 1913 sur le sol dahoméen. Trois ans plus tard, elle devint l'Ecole Primaire Supérieure(1916).Elle prend le nom de Collège Classique et Moderne Victor BALLOT. Il sera transformé en Lycée Victor BALLOT à partir de 1956. Le 31 Juillet 1961, à l'occasion du premier anniversaire de l'accession à la souveraineté nationale, le Lycée Victor BALLOT est rebaptisé Lycée Béhanzin de Porto-Novo. Du haut de ses 100ans, il apparaît donc que l'évolution académique du Lycée Béhanzin s'est effectuée en dents de scie au rythme de l'histoire du pays. Il forme des élèves de la classe de Sixième en Terminale dans les séries A, B, C, D. C'est l'un des plus grands établissements d'enseignement secondaire public de la ville de Porto-Novo, le plus ancien d'ailleurs. Pour le compte de l'année scolaire 2015-2016, le Lycée Béhanzin compte au total 2355 élèves. Le 1^{er} cycle regroupe 1535 élèves dont 1085 garçons, lequel effectif est réparti dans 29 groupes pédagogiques.

En ce qui concerne les membres de l'administration, ils sont au nombre de 10. A ceux-ci, s'ajoutent 02 agents de sécurité.

2.2 PRESENTATION ET ANALYSE DES RESULTATS

Les résultats sont présentés et analysés en deux grandes étapes : la première étape expose l'utilisation faite du téléphone portable par les apprenants du lycée Béhanzin et la deuxième étape évalue l'impact du téléphone portable sur le rendement des élèves. Enfin, des suggestions seront faites pour réduire l'influence de l'utilisation abusive du téléphone portable sur le rendement scolaire.

2.2.1- Appréciation de l'utilisation du téléphone portable par les apprenants du lycée Béhanzin

2.2.1.1-Taux de possession du téléphone portable par les apprenants.

Avec la révolution technologique, l'engouement formidable que nourrissent les jeunes par rapport au portable est sans doute lié au désir de rechercher une certaine notoriété

et de mettre en valeur leur propre personne. Dans ce sens, il a été étudié le taux de possession du téléphone portable par les apprenants du lycée Béhanzin. Le graphe ci-dessous en donne de plus amples informations.

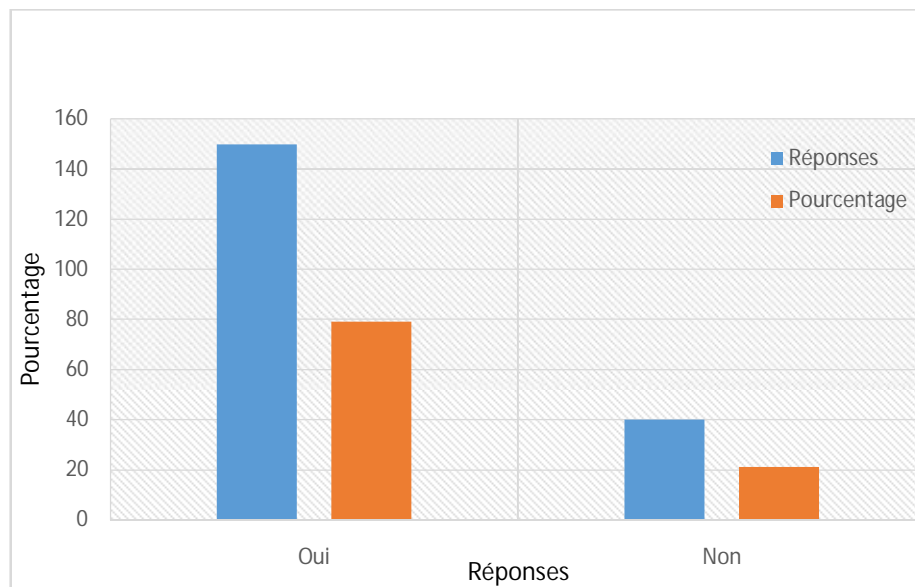

Figure 3 : Taux de possession du téléphone portable par les apprenants du lycée Béhanzin

Source : Enquêtes de terrain, Lycée Béhanzin, juin 2016

De l'analyse de cette figure, il ressort que 150 apprenants sur 190, soit 78,94% disposent d'un téléphone portable contre 40 élèves, soit 21,05% qui ne disposent pas d'un cellulaire. Les élèves dans leur grande majorité sont implicitement plongés dans l'ère de la technologie. Mais la question qui se pose est de savoir si les parents sont au courant de l'usage de cet appareil par leurs enfants.

2-2-1-2- Contrôle parental sur l'usage du téléphone portable

Certains parents ignorent que leurs enfants disposent d'un téléphone portable. Pour ce fait, il a été étudié le contrôle parental sur l'usage du téléphone portable. La figure ci-après met en exergue les différentes réponses obtenues :

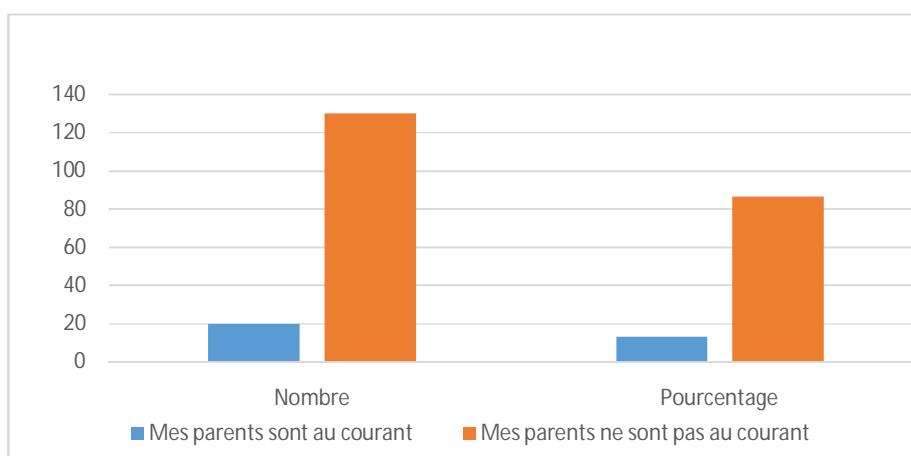

Figure 4 : Contrôle parental sur l’usage du téléphone portable
Source : Enquêtes de terrain, Lycée Béhanzin, juin 2016

L’observation du graphe permet de constater que 86,66% des élèves enquêtés affirment que leurs parents ne savent pas qu’ils disposent d’un téléphone portable contre 13,33% qui affirment le contraire. Il faut aussi faire remarquer que certains parents achètent de téléphones portables à leurs enfants pour qu’ils puissent les joindre en cas d’urgence. Mais ces enfants font un autre usage de cet outil qui leur a été remis. Ainsi, les parents de façon naïve ignorent tout ce que ces enfants font de ces téléphones mobiles à l’école, dans la rue, au marché, etc. Ces chiffres illustrent clairement le caractère vraiment incontrôlé lié à la détention de cet outil de communication.

2.2.1.3- Raisons liées à l’utilisation du téléphone portable par les apprenants

L’utilisation effrénée de la téléphonie mobile au lycée Béhanzin est due à plusieurs facteurs notamment la crise de l’adolescence, la société, l’ambition et l’irresponsabilité des parents. De même, il est à signaler qu’ils utilisent le téléphone portable à des fins diverses. Les figures 3 et 4 présentent quelques raisons de l’utilisation du téléphone portable par les apprenants.

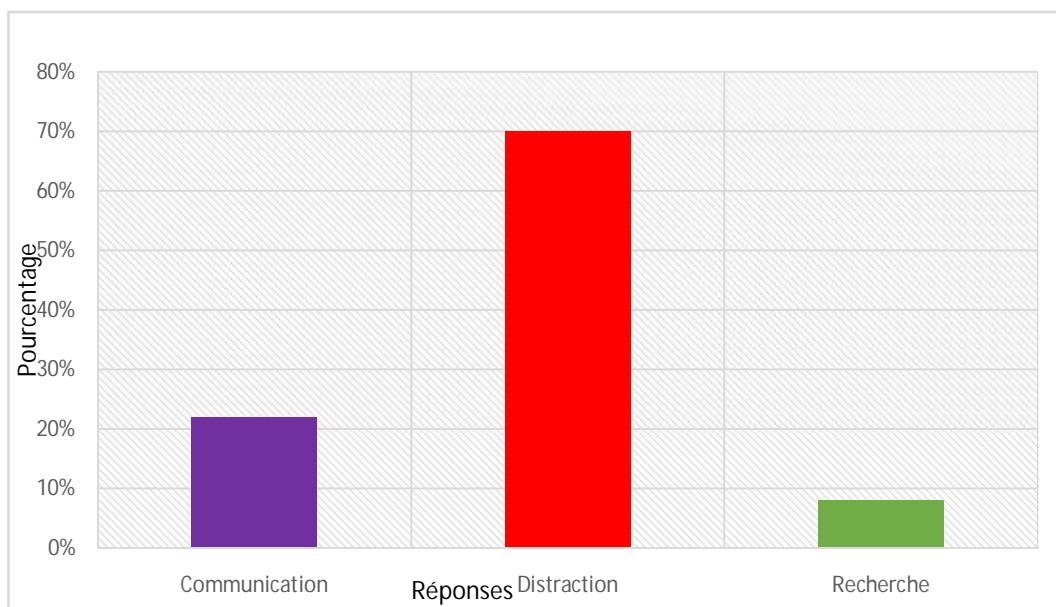

Figure 5 : Finalité de l’usage du téléphone portable par les apprenants

Source : Enquêtes de terrain, Lycée Béhanzin, juin 2016

De l’analyse de cette figure, il ressort que 22% des apprenants du lycée Béhanzin utilisent leur téléphone portable pour la communication, par contre 70% l’utilisent pour des besoins de distractions. Seule une infime proportion de 8% fait des recherches avec son portable. On en déduit que les élèves, de nos jours utilisent leurs téléphones portables à des fins de loisirs (visualiser les images, vidéos, extraits de films, mais aussi écouter de la musique) ou pour effectuer des jeux et satisfaire leurs fantasmes laissant choir les recherches documentaires, cognitives et culturelles.

Outre ces raisons, il est important de souligner l’effet de la crise de l’adolescence. En effet, l’adolescence est le prolongement de l’enfance vers l’âge adulte. Elle débute vers onze-douze (11-12) ans et se termine vers dix-huit (18-20) à vingt ans (MIGNANWANDE, 2012-2015). D’après les résultats des enquêtes, les élèves du premier cycle du lycée Béhanzin sont âgés de 11 à 18 ans. Le graphique suivant illustre l’âge moyen par promotion des élèves du premier cycle enquêtés.

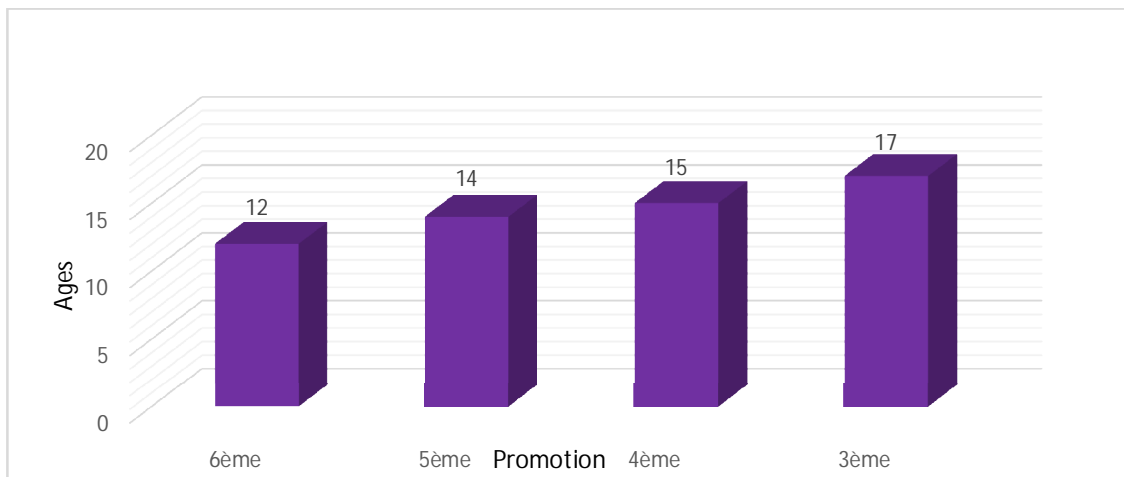

Figure 6 : Age des apprenants par promotion (2015-2016)

Source : Enquêtes de terrain, Lycée Béhanzin, juin 2016

L'analyse de ce graphique permet de dire que les élèves du premier cycle du Lycée Béhanzin sont des adolescents pour la majorité. Etant donné que l'utilisation du téléphone portable est interdite à l'école, et lorsqu'on admet que l'adolescence est une période de la vie où la prohibition suscite attrait et excitation, on comprend aisément ce pour quoi la tendance des élèves utilisateurs de portable reste croissante. De plus, le désir d'utiliser la téléphonie mobile est entretenu chez les adolescents par les publicités et les promotions alléchantes qui réduisent chaque fois le coût de la carte SIM et surtout de l'appareil téléphonique.

Société et ambition

La téléphonie mobile loin d'être un simple moyen de communication apparaît aux yeux des élèves comme un objet de prestige. Pour les élèves du premier cycle l'usage du téléphone incarne le modèle de fille émancipée et évoluée. Mireille, élève en classe de 3^{ème}, affirme que: « certaines filles sont prêtes à se livrer aux hommes pour s'offrir un téléphone portable ; ce qui entraîne aujourd'hui la sexualité à outrance ». Dans la même optique, l'étude s'est penchée sur le temps que passent les apprenants avec leurs téléphones portables. Ces derniers sont plongés dans ces gadgets et s'y concentrent. Le graphe suivant illustre le temps (par heure) que les apprenants accordent à leur téléphone.

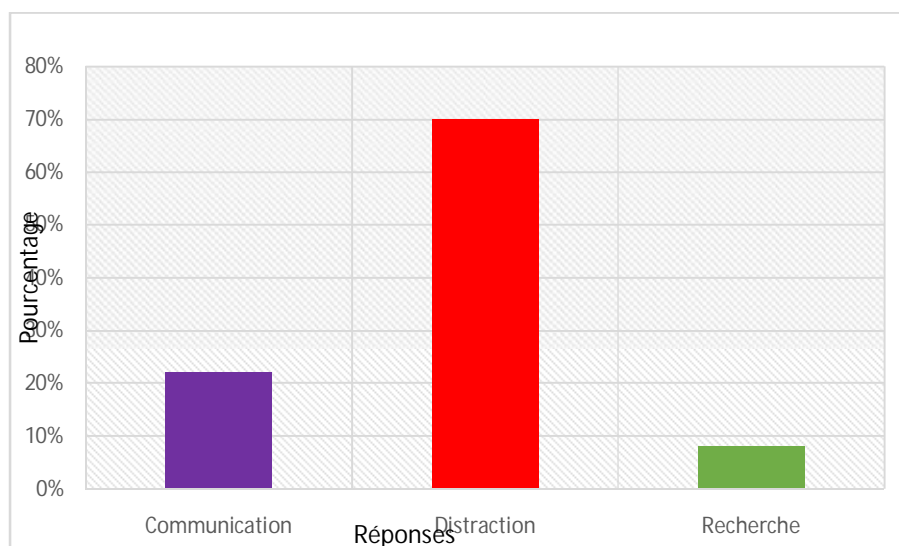

Figure 7 : Fréquence d'utilisation du téléphone portable par les élèves

Source : Enquêtes de terrain, Lycée Béhanzin, juin 2016

Des apprenants enquêtés, 6,66% affirment passer 1h à 2h de temps par jour avec leur téléphone portable contre 14,66% qui passent 2h à 4 heures de temps. En revanche, 20% des élèves avouent passer 4h à 6h de temps tandis que 58,66% y consacrent 6h à 8h de temps par jour. On comprend dès lors que les élèves s'occupent plus du téléphone portable que de leurs cahiers de cours. Occupant les apprenants que leurs études, le téléphone portable a un impact sur la santé de ces derniers. Aux côtés des maux tels que la migraine, la dépression, l'anxiété, les troubles de mémoire, de comportement, de la cognition, du sommeil, de la fatigue, l'utilisation immodérée des téléphones portables en milieu scolaire engendre des dysfonctionnements de notre système éducatif tant décriés.

2-2-1-4- Lieux et modes d'utilisation du téléphone portable

Outre ces différents aspects, l'étude a pris en compte les lieux et les modes d'utilisation du téléphone portable par les apprenants. A ce titre, quatre variables « Partout, uniquement à la maison, en cachette, au vue de tout de le monde » respectivement pour les lieux d'utilisation et les modes d'emplois du téléphone portable par les apprenants ont été prises en compte. La figure 6 fait ressortir les résultats ci-dessous obtenus.

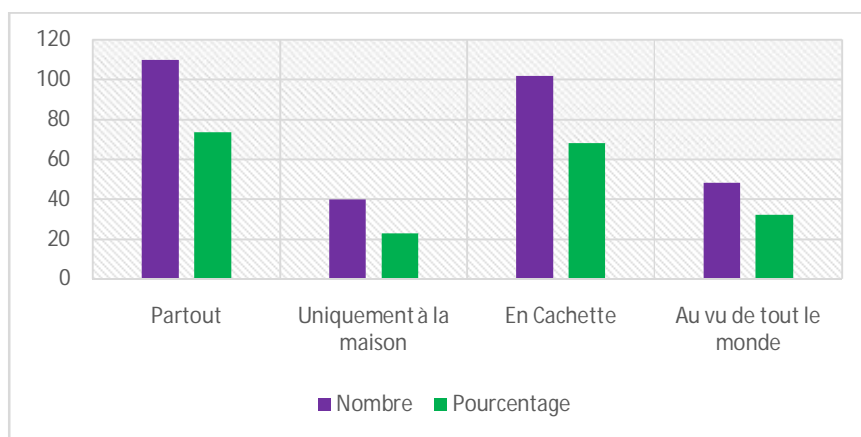

Figure 8 : Lieux et mode d'utilisation du téléphone portable

Source : Enquêtes de terrain, Lycée Béhanzin, juin 2016

En fonction des variables prises en compte, on constate que 73% des apprenants utilisent "partout" leur téléphone portable pour 26,66% qui l'utilisent uniquement à la maison. Concernant le mode d'utilisation, 68% affirment utiliser leur téléphone portable en cachee contre 32% qui ont font usage au vu de tout le monde. On pourrait ainsi déduire qu'au cours, à la maison, dans les rues, dans le lit, la journée, et surtout tard dans la nuit, «c'est le téléphone portable» qui occupe les apprenants. Toujours en ce qui concerne le mode d'utilisation, certains ont été évoqués, tels que la visualisation des films pornographiques, la navigation sur le Net (Messenger, Facebook, WhatsApp, tubidy, surtout avec le système de Free basic) et des SMS.

Compte tenu de ces différents résultats et analyses sur l'utilisation du téléphone portable par les apprenants, il est important de recueillir l'avis des enseignants sur la question, étant donné qu'ils ont en charge l'éducation des apprenants. La figure ci-dessous montre les résultats obtenus.

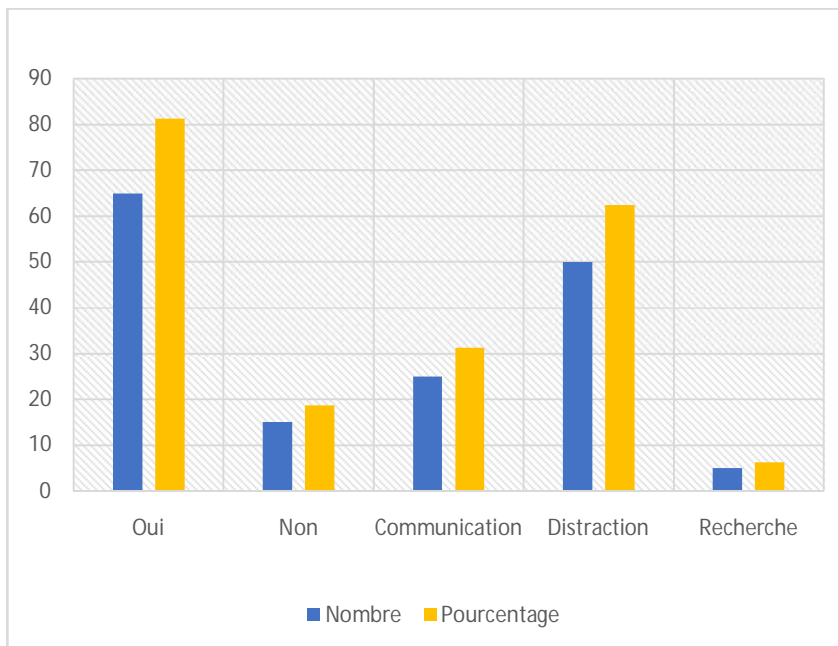

Figure 9 : Taux et raison d'utilisation du téléphone portable

Source : Enquêtes de terrain, Lycée Béhanzin, juin 2016

La figure 7 présente le point de vue des enseignants sur la possession et l'usage que font leurs élèves des téléphones portables. En effet, 81,25% des enseignants affirment que leurs élèves disposent d'un téléphone portable contre 18,75% qui ignorent la possession d'un téléphone mobile par leurs apprenants. En ce qui concerne l'usage qu'ils en font 31,25% pensent que c'est pour des fins de communication ; 62,50% affirment que c'est plutôt pour se distraire. Cependant, 6,25% disent que c'est pour des recherches et l'approfondissement des connaissances reçues en classe.

Ces différentes affirmations viennent confirmer le fait que les élèves utilisent le téléphone portable à des fins diverses.

2.2.2- Relation entre l'utilisation du téléphone portable et le rendement scolaire

2.2.2.1- Influence du téléphone portable sur l'assiduité des apprenants

Dans le but d'étudier la relation qui existe entre l'utilisation du téléphone portable et le rendement scolaire des apprenants, l'étude s'est accordée à vérifier la fréquence de concentration des apprenants aux heures de cours lorsqu'ils utilisent le téléphone portable.

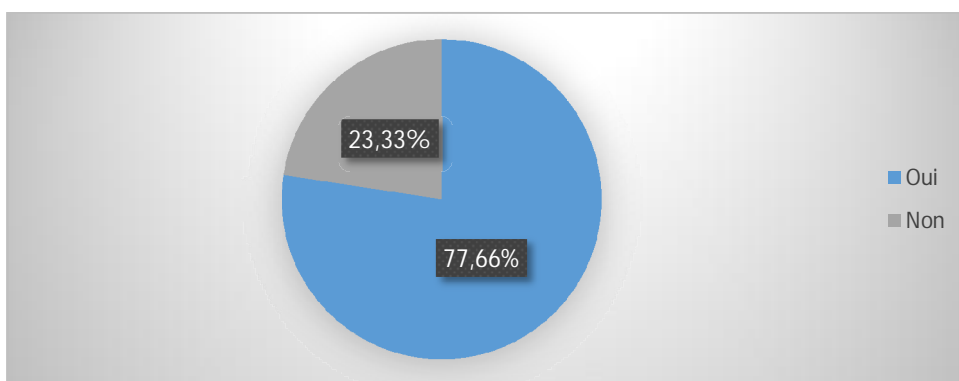

Figure 10 : Taux de concentration des apprenants aux heures de cours

Source : Enquêtes de terrain, Lycée Béhanzin, juin 2016

D'après la figure, 77,66% des apprenants affirment qu'ils ne sont pas concentrés lorsqu'ils utilisent le portable aux heures de cours contre 23,33% qui affirment le contraire. Le phénomène du portable est devenu un véritable fléau qui perturbe énormément les cours et ne permet pas l'atteinte des objectifs fixés. Quand les portables sonnent en classe, cela interrompt le fil des idées du professeur, expose l'apprenant à un manque de concentration et distrait les autres élèves. Les SMS reçus en classe retiennent l'attention de l'élève et lui font perdre une partie des explications du cours dispensés par le professeur.

2.2.2.2- Sanctions liées à l'utilisation du téléphone portable en milieu scolaire

❖ Evolution de la réglementation de la téléphonie mobile en milieu scolaire

L'arrêté ministériel N°945/MEN/CAB/DES du 31 décembre 1990 portant réglementation en milieu scolaire est composé de quatre-vingt-deux articles et d'une échelle de punition en adéquation avec la faute commise. Mais force est de constater dans ce document que nulle part il n'a été prévu un article lié à la communication ou à l'écoute téléphonique en milieu scolaire. En effet, au moment de son adoption les technologies de l'information et de la communication n'avaient pas encore évolué au Bénin au point d'envisager des mesures punitives sur l'utilisation de la téléphonie mobile dans les lycées et collèges. C'est donc un corpus de texte vieux qui ne cadre plus avec les réalités actuelles du milieu scolaire.

Cependant, pour se conformer aux exigences actuelles, un nouvel arrêté a vu le jour. Il s'agit de l'arrêté ministériel N° 114/MEN/CAB/DES du 12 Juin 2012. L'article 10 de cet arrêté stipule que: « Le port de coiffe, de foulard, de pagne, de lunettes fantaisistes, de téléphone portable et d'appareils assimilés est formellement interdit dans l'enceinte de l'établissement ». La punition prévue est « la confiscation plus deux heures de retenue ». Ainsi les élèves et professeurs ont pris connaissance de ces dispositions depuis que ces arrêtés ont été introduits dans les lycées et collèges. Malgré son interdiction en milieu scolaire, force est de constater que l'équation est difficile à résoudre aussi bien par les enseignants que par les autorités du lycée Béhanzin. La photo ci-dessous, affichée à l'intérieur du lycée Béhanzin interdit le port et l'usage du portable.



Photo 1 : Interdiction du port de téléphone portable

Prise de vue : AHOUNHOSSE, Juin 2016

En dépit de cette interdiction, force est de constater que certains élèves font usage de leur téléphone dans les quatre murs des lycées et collèges. Ceci fait penser que la proscription de la téléphonie mobile dans les établissements scolaires est très loin de convenir aux apprenants des lycées et collèges du pays. Face à ces attitudes, les autorités administratives n'hésitent point à sanctionner les élèves qui s'adonnent à ces pratiques. Saisie des portables jusqu'à la fin de l'année scolaire, des heures de retenues, la répression et d'autres sanctions disciplinaires sont quelques-unes des nombreuses corrections retenues contre les élèves récalcitrants. Certains élèves avouent avoir été punis soit par le professeur, soit par les autorités de l'établissement. Dans l'exécution de la corvée qui leur est assignée, les élèves affirment : ne plus pouvoir suivre le cours, rater des évaluations ou encore ne pas comprendre le cours du professeur.

2.2.2.3- Avantages liés à l'utilisation du téléphone portable dans le processus d'enseignement/apprentissage

Les avantages de l'utilisation de la téléphonie mobile sont très nombreux. Une gestion efficace de cet outil concourrait à la réussite massive des apprenants. Pour preuve, le téléphone mobile dispose des fonctions comme la radio, la télévision, l'internet et autres.

Grâce à la radio et à la télévision qui permettent de suivre des informations radiophoniques et télévisées à l'échelle nationale et internationale, les élèves pourraient s'informer et s'instruire. Au-delà de l'information, ils pourraient découvrir des mots et des expressions qui enrichiraient leur vocabulaire et renforceraient leur culture générale. De plus, grâce à l'internet, les apprenants peuvent avoir accès à une gamme d'informations très utiles dans tous les domaines. Ils pourront faire leur recherche notamment sur Google.

Les parents, les élèves et les enseignants enquêtés sur les avantages de la téléphonie mobile pensent qu'il est très avantageux parce qu'il réduit la distance. Les professeurs du Lycée ont confirmé à l'unisson que les technologies innovantes communicationnelles constituent de formidables instruments de culture et de formation intellectuelle pour les élèves à condition qu'ils les usent ou les orientent à des fins pédagogiques. Elles s'avéreront utiles à celui qui les utiliserait dans le sens de se cultiver, de s'ouvrir au monde ; mais pervertiront l'individu qui n'y recherche rien que des loisirs, jeux et satisfaction des fantasmes ou passions.

Parlant toujours de l'utilité du téléphone portable en milieu scolaire, Morano (2014) soutient que : « Pour les parents, mettre un portable dans les mains de leurs enfants, c'est avant tout une question de sécurité. Le portable permet une meilleure coordination au sein de la famille. Il permet également aux adultes d'être joints par leur fils ou leur fille au cas où il leur arriverait quelque chose »

2.2.2.4- Inconvénients de l'utilisation du téléphone portable en milieu scolaire

Les inconvénients de l'utilisation du téléphone mobile en milieu scolaire sont très nombreux. Notons comme exemple la perturbation des cours, la tricherie, la petite délinquance la baisse du niveau en français, etc.

➤ La perturbation des cours :

Les classes sont très souvent perturbées par les sonneries des téléphones portables, au point où certains enseignants perdent parfois le fil de leurs explications. Le professeur est alors obligé de perdre quelques minutes pour ramener le calme dans la classe. Cela freine l'évolution normale du cours.

L'usage du téléphone portable provoque aussi d'autres maux dans le monde scolaire tels que : le marchandage de points, la négociation du droit de cuissage, la violence à l'école, etc.

➤ La tricherie :

Avec l'avènement des TIC sous nos tropiques, les apprenants ont développé d'autres stratégies de fraudes durant les évaluations scolaires ou les examens et concours. Cette nouvelle forme de tricherie créée par les élèves, corollaire de l'usage des portables, la plupart des enseignants l'ont souvent rencontrée et gérée (94%). Ce phénomène a tellement pris de l'ampleur ces dernières années que les responsables administratifs des établissements scolaires ont pris la résolution d'interdire à travers les Règlements Intérieurs, l'usage des téléphones portables en milieu scolaire. Cette situation est une réalité palpable au Lycée Béhanzin. Mais, stratèges, certains élèves parviennent toujours à se servir de leurs cellulaires pour tricher durant les examens et concours au grand dam de leurs surveillants. Il n'est pas rare de constater l'uniformité des productions des élèves au cours des corrections. Les impacts néfastes de l'usage du téléphone portable en milieu scolaire vont de l'inculture à l'échec en passant par la paresse ou la passivité.

➤ **La petite délinquance :**

Selon les autorités du lycée Béhanzin, jusqu'en Mai 2016 le taux de recouvrement de la contribution n'était toujours pas de 100%. C'est dire qu'il y en a parmi les élèves qui se plaisent à garder par devers eux les frais de scolarité que les parents leur remettent. Au cours d'une surveillance de classe comptant pour les examens de fin du second semestre, dans une classe de quatrième, huit cas de non-paiement ont été dénoncés. Il y en a qui mentent aux parents pour leur soutirer des sous. Ces sous servent à s'acheter des appareils ou à alimenter ceux-ci en crédits de communication. Généralement, ils se soustraient à la surveillance des parents surtout les jours de repos où ils sont censés être à l'étude. Ils s'adonnent alors à des activités peu orthodoxes. Toutes choses dont la finalité est de détourner leur attention de l'essentiel et de les éloigner des objectifs de leur présence à l'école.

➤ **La baisse du niveau en français :**

L'usage du téléphone portable par les élèves n'a pas seulement pour conséquence de les éloigner de leurs cahiers de cours, il influence aussi leur niveau de langue. Les élèves ne font plus la distinction entre leur téléphone, le cahier de cours et la feuille de composition. Les abréviations dans les messages téléphoniques sont souvent ramenées sur les copies de composition. L'usage du téléphone portable a entraîné la création d'un vocabulaire nouveau au sein des apprenants qui communiquent par messages (SMS). L'emploi haché des mots transparait dans les productions scolaires des apprenants. Des mots usuels ne sont plus compris. Il apparait que dans la pratique, les abréviations changent d'un SMS à un autre. Toute chose qui a amené à la déconstruction et reconstruction de la langue française.

Le désintérêt des apprenants par rapport à la technique de rédaction est très remarquable. Eu égard à ce phénomène qui ne cesse d'empirer, on ne peut s'empêcher de retenir quelques expressions qui n'ont rien à voir avec la syntaxe française.

Tableau III : Présentation de quelques exemples de messages entre élèves

Phrases perverses	Phrases correctes
Bn8 à toi	Bonne nuit à toi
Pot tw b1	Porte-toi bien
Jtm	Je t'aime
Jtp	Je t'en prie
S8 o crs	Je suis au cours
Ya koi 2 9 ?	Il y a quoi de neuf ?
A 2m1	A demain
Lol	Laughing out loud
Mdr	Mort de rire
Tè où actu ?	Tu es où actuellement

Source : Enquête de terrain, Lycée Béhanzin, juin 2016

Il faut remarquer ici que les lettres sont mélangées de chiffres et doivent être interprétées à l'aide de leur valeur dénomminative. Par souci d'économie des mots en vue de limiter les dépenses en unités téléphoniques, ils mélangent chiffres et lettres, formulant en fin de compte des phrases incohérentes, truffées de fautes orthographiques et grammaticales qui vexeraient les puritains de la langue française créant pour ainsi dire une nouvelle Académie. Dès lors, ils méconnaissent l'orthographe réelle des mots qu'ils ont l'habitude d'employer. Ces nombreux SMS rédigés contribuent à la baisse du niveau des élèves en orthographe, en conjugaison et en grammaire. Or, le français est le socle de l'apprentissage puisque toutes les disciplines sont enseignées en français. Les conséquences se font ressentir lors des évaluations et des examens nationaux où ils obtiennent des résultats catastrophiques.

L'impact de l'usage de la téléphonie mobile sur le rendement scolaire des élèves du lycée Béhanzin a été déterminé en examinant les résultats de ces cinq dernières années et la prolifération du téléphone portable dans le monde, particulièrement au Bénin. Les tableaux suivants mettent en exergue les différentes données statistiques obtenues.

Tableau IV : Présentation des résultats scolaires

Année Scolaire	Taux de réussite (%)
2011- 2012	59,38
2012- 2013	56,79
2013- 2014	56,24
2014- 2015	54,07
2015-2016	40,39

Source : Enquête de terrain, Lycée Béhanzin, juin 2016

Tableau V : Taux de prolifération de la téléphonie mobile dans le monde

Pays	Bénin	Burkina-Faso	Nigéria	Tchad	EUA	France
Année						
2011	85%	45%	59%	32%	106%	105%
2012	84%	61%	67%	35%	95%	97%
2013	93%	66%	73%	36%	96%	98%

Source : Recherche documentaire, juillet 2016

A partir du premier tableau, on remarque aisément une baisse considérable des résultats scolaires de 2011 jusqu'en 2016. Cette situation suscite d'inquiétude et interpelle plus d'une personne. A la recherche des facteurs expliquant la chute considérable de ces résultats scolaires, la prolifération du téléphone portable et son usage abusif apparaissent comme l'une des causes majeures.

Le second tableau, montre la croissance rapide de la téléphonie mobile dans les pays du Sud surtout au Bénin, ce qui n'est pas le cas des pays du Nord où l'on constate une évolution décroissante (2011 à 2013). Aussi, la performance du téléphone mobile expliquerait l'engouement des utilisateurs. C'est ainsi que le téléphone a pénétré très rapidement le milieu scolaire pour le plaisir des élèves et le bonheur de ceux qui en

font un bon usage. L'usage du téléphone portable étant devenu une source de l'affirmation de la personnalité chez les apprenants a conduit ceux-ci à accorder une place prépondérante à cet outil plutôt qu'aux études. Cet état de chose explique en partie les résultats peu reluisants des élèves. (Cf. tableau 4)

Les recherches menées ont permis d'établir la relation entre l'utilisation du téléphone portable et le rendement scolaire. Elles ont permis d'exposer les inconvénients liés à l'usage abusif du téléphone portable en milieu scolaire. Ce qui est important maintenant est de proposer des approches de solutions pratiques et réalistes pour pallier les différents problèmes soulevés.

2-3-SUGGESTIONS

Au terme de ce travail de recherche, il est important de faire quelques recommandations en vue de permettre aux décideurs, parents d'élèves et enseignants de guider les jeunes apprenants dans cette dangereuse « jungle technologique » et contrer ou de minimiser les impacts des TIC sur leur rendement scolaire. C'est pourquoi une réglementation relative pourrait servir à « rétablir l'ordre » dans les établissements d'enseignement. Loin d'apporter des solutions toutes faites, quelques suggestions allant dans le sens d'une utilisation efficiente des TIC sont émises à l'endroit des différents acteurs du secteur éducatif.

2.3.1- Suggestions à l'endroit du ministère de tutelle

Considérant que les TIC, en l'occurrence l'Internet et le téléphone portable peuvent s'avérer dangereux pour l'éducation des mineurs si jamais ces derniers ne sont guidés vers un usage responsable, raisonnable et une exploitation fructueuse, nous suggérons ce qui suit au Ministère de l'Enseignement Secondaire de la Formation Technique et professionnelle :

- former les enseignants à la maîtrise des Technologies de l'Information et de la Communication en vue de leur permettre d'instruire à leur tour leurs élèves à travers les

cours ou travaux pratiques destinés à exploiter uniquement les vastes ressources cognitives, pédagogiques et didactiques que recèle le Web, délaissant sa facette ludique ;

- mettre en réseaux et connecter les établissements scolaires à la Toile mondiale afin de donner l'opportunité aux apprenants de se familiariser avec le Net dont ils apprendront à exploiter à bon escient les atouts éducatifs et à éviter les dangers avérés et potentiels,
- initier l'instauration dans les programmes officiels scolaires l'enseignement des TIC en vue de permettre aux enseignants de mettre en garde leurs apprenants des dérapages éducationnels qui découleraient de l'usage immodéré et chaotique du Net et des téléphones portables.

2-3-2- Suggestions à l'endroit des enseignants

Etant donné qu'ils sont en contact direct avec leurs apprenants en milieu scolaire et savent comment ces derniers utilisent maladroitement les TIC, nous leur suggérons de :

- chercher à instruire les élèves sur les bienfaits pédagogiques, cognitifs et culturels des TIC tout en les mettant en garde contre les méfaits liés à leur exploitation irréfléchie qui pourrait s'avérer dangereuse pour la santé mentale et morale des élèves,
- se cultiver et chercher à acquérir suffisamment de compétences dans la maîtrise des TIC en vue d'éviter d'être en déphasage avec l'évolution du monde et du renouvellement des méthodes et approches pédagogiques, didactiques devant leur permettre de mieux guider ou sécuriser leurs apprenants à travers la « jungle technologique » qu'est l'Internet ;

2-3-3- Suggestions à l'endroit des apprenants et des parents

➤ A l'endroit des apprenants

Le téléphone portable est un outil de recherche pour les apprenants. Cet outil peut contribuer à l'acquisition du savoir et surtout à améliorer les résultats scolaires très alarmants ces dernières années. Mais il est de plus en plus pris pour un jouet. Pour remédier aux risques liés à l'usage incontrôlé du téléphone portable, tant sur le rendement scolaire des apprenants que sur leur avenir, quelques suggestions sont faites à l'endroit de ces derniers. A cet effet, les apprenants doivent :

- utiliser le téléphone portable pendant les week-ends ;
- faire des campagnes de sensibilisation entre camarades afin que chaque élève prenne conscience des risques liés à l'usage du téléphone portable ;
- focaliser l'attention plus sur les études que sur les portables ;
- éviter l'utilisation des téléphones portables aux cours car cela participe à un manque de concentration et dérange les professeurs dans le déroulement des cours.

➤ **A l'endroit des parents d'élèves**

Comme on vient de cerner les effets négatifs et dépravants des TIC sur les apprentissages scolaires et la personnalité des apprenants, nous proposons ce qui suit aux parents :

- la surveillance ou l'encadrement des enfants pour mieux canaliser leur consommation des données informatives véhiculées sur l'Internet souvent axées sur la violence et la sexualité,
- l'encouragement des enfants à ne naviguer sur le Net que pour chercher à se cultiver et acquérir des compétences pédagogiques et aptitudes scolaires et non pour s'adonner à des pratiques déviantes et antisociales,
- l'orientation des jeunes à considérer l'outil informatique (l'ordinateur fixe ou portable) non comme un écran destiné à visionner les vidéos et films peu instructifs, à effectuer divers jeux programmés, mais plutôt comme un fabuleux instrument personnel de travail, de recherche du savoir et de culture générale, sans oublier l'usage à bon escient des téléphones portables

2-3-4- Suggestions à l'endroit des autorités de l'établissement

Tous les membres de l'administration scolaire en général et ceux du lycée Béhanzin en particulier doivent appliquer les textes sans prendre parti c'est-à-dire sanctionner les apprenants fautifs sur de bases justes et équitables. Poursuivre la sensibilisation chaque fois et toutes les fois que l'occasion se présente. Après la confiscation d'un appareil par l'administration, demander à l'intéressé d'appeler ses parents ou tuteurs afin de situer les responsabilités.

CONCLUSION

Comme on peut le constater, le sujet de cette recherche avait déjà suscité beaucoup d'intérêt et la longue liste des auteurs et chercheurs qui ont réfléchi sur la question de l'usage du téléphone portable dans divers domaines en est une preuve. C'est en cela qu'il semble être juste de s'interroger sur l'utilisation du téléphone portable et son impact sur le rendement scolaire. Au terme de la présente recherche, il apparaît que l'usage abusif que font les apprenants de la téléphonie mobile impacte négativement sur les résultats scolaires. Après présentation et analyse des résultats, les hypothèses qui ont été émises sont toutes vérifiées car il a été remarqué que malgré les textes en vigueur pour sanctionner le port et l'usage du téléphone portable en milieu scolaire, les élèves de la commune de Porto-Novo en général et ceux du lycée Béhanzin en particulier utilisent de plus en plus le téléphone portable, ce qui entraîne la baisse de leur niveau et par conséquent, l'augmentation du taux d'échec scolaire. S'il est compris de tous qu'aller à l'école, c'est pour s'instruire, apprendre, découvrir et acquérir de nouvelles connaissances, il est constaté aujourd'hui que l'utilisation effrénée du téléphone portable éloigne certains élèves de cette mission de l'école.

Face à cette situation préoccupante, le règlement intérieur des collèges et lycées doivent consacrer des dispositions plus rigoureuses pour sanctionner le port et l'usage du téléphone mobile en milieu scolaire. Les parents d'élèves doivent prendre leurs responsabilités et faciliter la tâche aux enseignants. Ces derniers doivent à leur tour faire l'effort de limiter les appels ou de réduire les réceptions de messages en plein cours.

La mise en œuvre de ces différentes mesures ou comportements contribuera à réduire l'usage du téléphone portable à l'école, dans les rues, dans les lieux de culte, de prière les salles de conférence ou tout autre espace public par les apprenants. Elle pourrait également améliorer les résultats scolaires et surtout les résultats aux différents examens nationaux.

Ce travail de réflexion n'est pas du tout exhaustif mais contributif en ce sens où, d'autres études pourront être menées dans le but de compléter ses insuffisances.

BIBLIOGRAPHIE

- BOST F. et Al (Sous la direction de), (2005), *Image Economique du monde*, 2015, Armand Colin, Paris, 438p.
- De CERTEAU, M. (1980), *L'invention du quotidien*, tome 1, Arts de faire, Paris, Gallimard UGE, 254p.
- Dictionnaire Larousse 2010
- Dictionnaire des Nouvelles Technologies en Education Pp.234-235
- Dictionnaire électronique Encarta de Microsoft
- Dictionnaire de l'Education de Renald Legendre, p. 502.
- DUPONT, E. et LEGENDRE, J. F. (2000). Normalisation de la nouvelle société de l'information. In *Ethique et société de l'information* (sous la direction de D. BAHU-LEYSER et P. FAURE), pp.97-105. La documentation française, Paris.
- FIZE M. (1997), « Les adolescents et l'usage du téléphone », *Réseau*, no 82-83, 145p.
- GEORGE C. (2006), « Avantages et inconvénients du téléphone portable », in *Réseau*, n°55-56, 133p.
- HAMON, D. (2007), « Implication des élèves de collège dans leur apprentissage : un enjeu de l'usage d'internet dans le cadre secondaire ». *Actualité de la recherche en Education et en formation*, Strasbourg, 227p.
- HASSAN, M. H. *Le téléphone portable et son impact dans les Etablissements scolaires du premier cycle à N'Djaména : cas du Collège Fort-Lamy*. Mémoire de fin de formation en sciences sociales pour l'obtention du Certificat d'Aptitude à l'Inspection Primaire Bilingue (CAIP/B), ENS-N'Djamena, 2010-2011.
- HEURTIN, J-P. (1997), « L'usage du téléphone portable comme expérience sociale », in *Réseau*, no 82-83, 92p.
- HOUNSA, A. G. (2002), *Les Nouvelles Technologies de l'Information et de la Communication dans l'école béninoise : état des lieux et perspectives*, 72p.
- LIENARD, Fabien. « SMS : une menace pour le français », *Cerveau et Psycho*, Novembre-Décembre 2005, n°12, pp 28-314.
- MANCERON, V. (1997), « Usages sociaux du téléphone portable et modes d'interaction au sein d'un groupe de jeunes parisiens », in *Réseau*, no 82-83, 92p.

- MOURLHON-DALIES,F. et COLLIN,R. (1999), *Des didascalies sur internet*, Versailles, 123p.
- MORIN E. (2011), *Mes philosophies*, Germina, Cercle de philosophie, Paris, 128p.
- RONDEAU, J-C. (1997). *L'impact des NTIC sur la famille, l'école et les Eglises*. IUEM .Académie de Montpellier, 121 p.
- SAGNA, O. (2006). *La lutte contre la fracture numérique en Afrique : Aller au-delà de l'accès aux infrastructures*. Hermès, 45, p. 15-24p.
- SAMA L. (1998), *La discipline : Parts respectives de l'école et de la famille dans la conduite actuelle des élèves*, Dakar-Sénégal, 83p.
- SANOU I. (2012), *La question de l'utilisation du téléphone portable par les élèves : Cas des établissements post-primaire et secondaire de la commune de Banfora au Burkina-Faso*, 72p.
- SIDIBE O. (2009), *Les conséquences de la prolifération du téléphone portable en milieu scolaire : cas de quelques lycées d'Abidjan*,82p.
- SOUMEYA H., NOUIRA O. et ASMA B., *Le Téléphone Portable : une Nouvelle Addiction chez les Adolescents*,La Tunisie Médicale, 2010, Vol 88 (n°08).

WEBOGRAPHIE

Les Adolescents branchés/cellule veille scientifique et technologique. institut national de recherche pedagogique

(INRP). *Lettre d'information de la VST*, n°19, juin 2006, 8 p.

Disponible sur <<http://www.inrp.fr/vst/LettreVST/juin2006.htm>> (Consulté le 30/05/2016)

De l'usage d'Internet à la « culture de l'écran » / MESSIN A. In : *3^{es} Doctoriales du GDR¹ TIC et Société*, 27 et 28 juin 2005. 25 p.

Disponible sur <http://gdrtics.u-paris10.fr/pdf/doctorants/papiers_2005/Aurdey_Messin.pdf>

(Consulté le 30/05/2016)

Gulli. Le rapport Enfants / Ecrans. Note sémiologique. Paris : QualiQuanti, janvier 2008.40 p.

Disponible

sur

<http://testconso.typepad.com/marketingetudes/files/qualiquanti_gulli_enfants_et_crans_2_.pdf> (Consulté le 30/05/2016)

Penser les relations, l'identité et la violence à l'ère du virtuel. Journée d'étude du 24 septembre 2008, Réseau suisse d'écoles en santé / TISSERON Serge. Lausanne : Réseau suisse d'écoles en santé, 2008. 8 p.

Disponible sur <http://www.ecoles-en-sante.ch/data/data_449.pdf>(Consulté le 30/10/2016)

Rapport d'information fait au nom de la commission des Affaires culturelles sur l'impact des nouveaux médias sur la jeunesse / ASSOULINE David. Paris : Sénat, 22/10/2008. 137 p.

Disponible sur

<<http://www.ladocumentationfrancaise.fr/rapports-publics/084000695/index.shtml>>

(Consulté le 01/06/2016)

Les Technologies de l'information et de la communication dans l'univers des jeunes / PRONOVOST G. In : *Colloque international « Mutations des industries de la culture, de l'information et de la communication »*, La Plaine Saint-Denis, 25-26-27 septembre 2006. 9 p.

Disponible sur <<http://www.observatoire-omic.org/colloque-icic/pdf/PronovostTR7.pdf>>

(Consulté le 01/06/2016)

L'Impact du téléphone portable sur quatre institutions sociales / LING Richard. *Réseaux*, n°112-113, 2002/2-3, pp. 276-312.

Disponible sur

<http://www.cairn.info/article.php?ID_REVUE=RES&ID_NUMPUBLIE=RES_112&ID_ARTICLE=RES_112_0276>

(Consulté le 03/06/2016)

Le Rôle des dispositifs de communication mobiles dans la sociabilité des collégiens / METTON C. In : *Doctoriales du GDR TIC et Société*, Université de Marne la Vallée, 28 et 29 janvier 2004. 8 p.

Disponible sur <http://gdrtics.u-paris10.fr/pdf/doctorants/2004_Metton_C.pdf> (Consulté le 03/06/2016)

Internet et ses pratiques juvéniles / FLUCKIGER Cédric. *Médialog*, n°69, mars 2009, pp. 42-45.
Disponible sur <<http://medialog.ac-creteil.fr/ARCHIVE69/juvenile69.pdf>> (Consulté le 03/06/2016)

Les Jeunes et Internet / VANDERCAMMEN Marc. Bruxelles : CRIOC, juin 2008. 66 p.
Disponible sur <<http://www.oivo-crioc.org/files/fr/3906fr.pdf>> (Consulté le 03/06/2016)

Les Jeunes et internet 2006. Appropriation des nouvelles technologies. Rapport final de l'enquête menée au Québec / PIETTE J., PONS C-M., GIROUX L. Québec : Ministère de la culture et des communications, mars 2007. 90 p.
Disponible sur <<http://www.infobourg.com/data/fichiers/156/Les%20Jeunes%20et%20Internet%202006.pdf>> (Consulté le 10/06/2016)

Les TIC et la sociabilité juvénile [en ligne] / FLUCKIGER Cédric, JARRAUD François. Le café pédagogique, mis en ligne le 15 avril 2008. [4 p.]
Disponible sur <http://www.cafepedagogique.net/lemensuel/laclasse/Pages/2008/92_LesTICetlasociabilitejuvenile.aspx> (Consulté le 10/06/2016)

La Communication en ligne et son influence sur l'estime de soi et le concept de soi chez les adolescents âgés de 15-17 ans [en ligne] / KORALOV M. In : *Le virtuel, les nouvelles technologies de l'information et de la communication (NTIC) et la santé mentale, Dossier spécial Carnet Psy*, mis en ligne en janvier 2006. 13 p.
Disponible sur <<http://www.carnetpsy.com/archives/dossiers/Items/SpecialVirtuel/Ressources/koralov.pdf>> (Consulté le 01/09/2009)
Les Logiciels de contrôle parental : dossier de presse, 26 avril 2006. Paris : Ministère délégué à la Sécurité sociale, aux personnes âgées, aux personnes handicapées et à la famille, avril 2006. 8 p. Disponible sur <http://www.travail-solidarite.gouv.fr/IMG/pdf/DP_les_logiciels_de_securite_internet.pdf> (Consulté le 15/06/2016)

L'Education aux médias : un kit à l'intention des enseignants, des élèves, des parents et des professionnels / FRAU-MEIGS D. (dir.). Paris : UNESCO, 2006. 205 p.
Disponible sur <<http://unesdoc.unesco.org/images/0014/001492/149278F.pdf>> (Consulté le 24/06/2016)

LISTE DES TABLEAUX

Tableau I : Centre de documentation, nature des documents et types d'informations recueillies

Tableau II : Gestion des questionnaires

Tableau III : Présentation de quelques exemples de messages entre élèves

Tableau IV : Présentation des résultats scolaires de 2011 à 2016

Tableau V : Taux de prolifération de la téléphonie mobile

LISTE DES FIGURES

Figure 1 : Situation géographique du Lycée Béhanzin

Figure 2: Plan géographique du Lycée Béhanzin

Figure 3 : Taux de possession du téléphone portable par les apprenants du lycée Béhanzin

Figure 4: Connaissance des parents sur l'usage du téléphone par les enfants

Figure 5 : Finalité de l'usage du téléphone portable par les apprenants

Figure 6 : Age des apprenants par promotion

Figure 7 : Fréquence d'utilisation du téléphone portable par les élèves

Figure 8: Lieux et mode d'utilisation du téléphone portable

Figure 9: Taux et raison d'utilisation du téléphone portable

Figure 10 : Taux de concentration des apprenants aux heures de cours

ANNEXES

QUESTIONNAIRE ADRESSE AUX APPRENANTS

Dans le cadre de nos recherches sur le thème « L'utilisation du téléphone portable et son impact sur le rendement scolaire au Lycée Béhanzin », nous vous prions de répondre aux questions suivantes :

Identification

Classe : Sexe : Moyenne 1^{er} semestre : Moyenne 2nd semestre :

I- Utilisations faites du téléphone portable par les apprenants du Lycée Béhanzin

1.1- a) Disposes-tu d'un téléphone portable ? Oui Non

b) Si oui, tes parents sont-ils au courant ? Oui Non

1.2- a) A quelle fin utilisez-vous votre téléphone portable ? (*cocher la ou les bonnes réponse(s)*)

Communication Distraction Recherches

Autres (*à préciser*).....

b) Si "distraction ou recherches", quels sont les sites que tu visites ?

.....
.....

1.3- Concernant ton téléphone portable :

a) Combien de temps passes-tu avec par jour ?

1 à 2h 2 à 4h 4 à 6h 6 à 8h 8h et +

b) Où l'utilises-tu ? (*cocher la ou les bonnes réponse(s)*)

Partout Uniquement à l'école Uniquement à la maison

c) Si c'est à l'école, comment l'utilises-tu ?

En cachette Au vu de tout le monde

II- Relations entre l'utilisation du téléphone portable et le rendement scolaire

2.1- Arrives-tu à te concentrer quand tu utilises le téléphone portable au cours ?

Oui Non

2.2- a) L'influence de l'utilisation du téléphone portable sur ton rendement est :

Positive Négative Aucun Ne sais pas

b) si influence positive, comment cette influence se manifeste-t-elle ?

Je trouve des informations concernant les cours

J'anticipe sur l'enseignement du professeur

Je complète les informations reçues en classe

Autres (*à préciser*).....

c) Si influence négative, comment cette influence se manifeste-t-elle ?

Je suis souvent distrait
J'y consacre assez de temps
Je ne l'utilise pas pour faire des recherches
Autres (à préciser).....

2.3- a) Penses-tu que l'usage du téléphone portable en milieu scolaire et en particulier aux heures de cours est une bonne chose ? Oui Non
b) Si oui, donne deux raisons qui justifient ta position :.....
.....
c) Si non, donne deux raisons qui justifient ta position :.....
.....

2.4- a) As-tu été puni pour avoir utilisé ton téléphone portable dans l'enceinte de l'établissement ? Jamais Parfois Régulièrement
b) Si "Parfois" ou "régulièrement", quelles ont été les conséquences directes de cette punition ?
Je n'ai pas suivi le cours / Je n'ai pas compris le cours
J'ai raté une évaluation
J'ai eu des retenues sur ma conduite

Autres (à préciser).....

2.5- Penses-tu que l'usage du téléphone portable peut réellement contribuer à la réussite des apprentissages en milieu scolaire ? Oui Non

2.6- a) Vos enseignants vous demandent t'ils de faire des recherches sur internet ? Jamais Parfois Toujours
b) Si oui, dans quelles disciplines ?

2.7- a) Existe-t-il des usages inappropriés du téléphone portable par tes camarades ou par toi-même ? Oui Non
b) Si oui, quel genre d'utilisation ? (3 exemples)
.....
.....

2.8- a) Es-tu conscient des inconvénients de l'usage du téléphone portable en milieu scolaire ? Oui Non
b) Si oui, donne trois de ces inconvénients ?
.....
.....

III- Suggestions

3.1- Fais cinq suggestions pour une utilisation raisonnable du téléphone portable pour aider tes camarades et toi à réussir vos apprentissages :.....

.....
.....
Merci pour ta contribution

QUESTIONNAIRE DE RECHERCHE ADRESSE AUX ENSEIGNANTS

Le présent questionnaire a pour but de nous permettre de recueillir des informations en vue de la rédaction d'un mémoire de BAPES qui porte sur «**L'utilisation du téléphone portable et son impact sur le rendement scolaire des apprenants : cas du lycée Béhanzin comme base d'étude**»

Nous vous remercions d'avance pour l'aide que vous nous apportez en répondant aux questions ci-dessous posées

IV-Utilisations faites du téléphone portable par les apprenants du Lycée Béhanzin

1.3- a) La plupart de vos apprenants disposent-t' ils d'un téléphone portable ?

Oui Non

b) Si oui, à quelle fin l'utilisent t'ils? (cocher la ou les bonnes réponse (s))

Communication Distraction Recherches

Autres (à préciser).....

1.4- a) Utilisent-ils le téléphone à l'école à vos heures de cours ?

Oui Non

b) Si oui, pourquoi faire?

1.3- a) Avez-vous une idée des sites qu'ils visitent ? Oui Non

b) Si oui, lesquels ?

V- Relations entre l'utilisation du téléphone portable et le rendement scolaire

2.9- Vos apprenant arrivent t'ils à se concentrer quand ils utilisent le téléphone portable au cours ? Oui Non

2.10- a) L'influence de l'utilisation du téléphone portable sur leur rendement est :

Positive Négative Aucun Ne sais pas

b) En cas d'influence positive, comment cette influence se manifeste-t-elle ?
.....
.....

c) En cas d'influence négative, comment cette influence se manifeste-t-elle ?

.....
.....
2.11- Pensez-vous que l'usage du téléphone portable peut réellement contribuer à la réussite des apprentissages en milieu scolaire ? Oui Non

a) Si Oui, justifiez votre réponses par deux arguments :

.....
2.12- a) Demandez-vous à vos apprenants de faire des recherches sur internet ?
Jamais Parfois Toujours

2.13- a) Existe-t-il des usages déviants du téléphone portable par vos apprenants ? Oui Non

b) Si oui, quel genre d'utilisation ? (3 exemples)

.....
.....
2.14- a) Sont-ils conscients des inconvénients de l'usage du téléphone portable en milieu scolaire ? Oui Non

2.15- Quand vous, entant qu'enseignant, surprenez un élève avec un téléphone portable, que faites-vous ?.....

.....
.....
VI- Suggestions

3.1- Faites cinq suggestions pour une utilisation raisonnable du téléphone portable afin d'aider vos apprenants à réussir leurs apprentissages :.....

.....
.....

Guide d'entretien à l'endroit des parents d'élèves du lycée Béhanzin de Porto-Novo

Dans le cadre de la rédaction de notre mémoire de fin de formation à l'Ecole Normale Supérieure (ENS) de Porto-Novo, nous avons choisi un sujet dont l'intitulé est : « *L'utilisation du téléphone portable et son impact sur le rendement scolaire des apprenants au Lycée Béhanzin de Porto-Novo* »

L'objectif visé est de montrer l'influence de l'utilisation du téléphone portable sur le rendement scolaire des apprenants à partir d'une étude appropriée au Lycée Béhanzin de Porto-Novo.

- 1- Savez-vous si votre enfant- élève a un téléphone portable ou pas ?
- 2- Donnez votre point de vue sur l'utilisation du téléphone portable par les apprenants
- 3- Faites quelques suggestions pour une utilisation raisonnable du téléphone portable en milieu scolaire.

Merci pour votre sincère collaboration...

Guide d'entretien à l'endroit des surveillants du lycée Béhanzin de Porto-Novo

Dans le cadre de la rédaction de notre mémoire de fin de formation à l'Ecole Normale Supérieure (ENS) de Porto-Novo, nous avons choisi un sujet dont l'intitulé est : « *L'utilisation du téléphone portable et son impact sur le rendement scolaire des apprenants au Lycée Béhanzin de Porto-Novo* »

L'objectif visé est de montrer l'influence de l'utilisation du téléphone portable sur le rendement scolaire des apprenants à partir d'une étude appropriée au Lycée Béhanzin de Porto-Novo.

- 1- Que dit le règlement intérieur à propos de l'utilisation du téléphone portable en milieu scolaire ?
- 2- Avez-vous une idée des lieux d'utilisation du téléphone portable par les apprenants ?
- 3- Quels sont selon vous, les avantages et les inconvénients de l'utilisation abusive du téléphone portable ?
- 4- Faites quelques suggestions pour une utilisation raisonnable du téléphone portable par les apprenants.

Merci pour votre sincère collaboration...

TABLE DES MATIERES

SOMMAIRE.....	2
DEDICACE.....	3
REMERCIEMENTS.....	4
SIGLES ET ACRONYMES.....	5
RESUME.....	6
INTRODUCTION.....	7
Chapitre I : Cadre théorique et Approche méthodologique.....	9
1-1 Cadre théorique et conceptuel.....	9
1-1-1-Problématique.....	9
1-1-2-Hypothèses de travail.....	11
1-1-3-Objectifs de recherche.....	12
1-1-4-Revue de littérature.....	12
1-1-5-Définition de concepts.....	15
1-2- Approche méthodologique.....	19
1-2-1-Collecte de données.....	19
1-2-1-1- Données collectées.....	19
1-2-1-2- Recherche documentaire.....	19
1-2-1-3- Travaux de terrain.....	20
1-2-2-Déroulement des enquêtes et dépouillement.....	22
1-2-2-1- Dépouillement des fiches d'enquête, traitement et analyse des données.....	22
 Chapitre II : Présentation du cadre géographique, analyse des résultats d'enquête et suggestions.....	 23
2-1- Cadre d'étude.....	23
2-1-1-Localisation du cadre d'étude.....	23
2-1-2-Grands traits physiques.....	25
2-1-3-Plan du lycée Béhanzin.....	26
2-1-4-Historique et acteurs de l'établissement.....	27
2-2- Présentation et analyse des résultats.....	27

2-2-1-Appréciation de l'utilisation du téléphone portable par les apprenants du lycée Béhanzin.....	27
2-2-1-1- Taux de possession du téléphone portable par les apprenants.....	27
2-2-1-2- Contrôle parental sur l'usage du téléphone portable.....	28
2-2-1-3- Raisons liées à l'utilisation du téléphone portable par les apprenants.....	29
2-2-1-4- Lieux et modes d'utilisation du téléphone portable.....	32
2-2-2-Relation entre l'utilisation du téléphone portable et le rendement scolaire.....	34
2-2-2-1- Influence du téléphone portable sur l'assiduité des apprenants.....	34
2-2-2-2- Sanctions liées à l'utilisation du téléphone portable en milieu scolaire.....	35
2-2-2-3- Avantages liés à l'utilisation du téléphone portable dans le processus d'enseignement/apprentissage.....	37
2-2-2-4- Inconvénients de l'utilisation du téléphone portable en milieu scolaire.....	38
2-3 Suggestions.....	42
2-3-1-Suggestions à l'endroit du ministère de tutelle	42
2-3-2-Suggestions à l'endroit des enseignants.....	43
2-3-3-Suggestions à l'endroit des apprenants et des parents.....	43
2-3-4- Suggestions à l'endroit des autorités de l'établissement....	44
CONCLUSION.....	45
BIBLIOGRAPHIE.....	46
WEBOGRAPHIE.....	48
LISTE DES TABLEAUX ET FIGURES.....	50
ANNEXES.....	51
TABLE DES MATIERES.....	58